



UNIVERSIDAD TÉCNICA PARTICULAR DE LOJA
La Universidad Católica de Loja

ÁREA SOCIO HUMANÍSTICA

TITULACIÓN DE MAGÍSTER EN LITERATURA INFANTIL Y JUVENIL

La fauna simbólica en las obras: “*Historias de Dorado y Sebastián*”, “*El Grillito del Trigo*” y “*El libro del Ilaló*” de Hernán Rodríguez Castelo

TRABAJO DE FIN DE MAESTRÍA

AUTOR: Jara Loor, María Fernanda

DIRECTOR: Garrido Salazar, Ivonne del Rocío, Mg.

CENTRO UNIVERSITARIO SAN RAFAEL-QUITO

2015

APROBACIÓN DEL DIRECTOR DEL TRABAJO DE FIN DE MAESTRÍA

Magister.

Ivonne del Rocío Garrido Salazar

DOCENTE DE LA TITULACIÓN

De mi consideración:

El presente trabajo de fin de maestría, denominado: *“La fauna simbólica en las obras: “Historias de Dorado y Sebastián”, “El Grillito del Trigal” y “El libro del Ilaló” de Hernán Rodríguez Castelo”* realizado por Jara Loor María Fernanda, ha sido orientado y revisado durante su ejecución, por cuanto se aprueba la presentación del mismo.

Loja, 10 de febrero de 2015

.....

DECLARACIÓN DE AUTORÍA Y CESIÓN DE DERECHOS

“Yo Jara Loor María Fernanda declaro ser autor (a) del presente trabajo de fin de maestría: *“La fauna simbólica en las obras: “Historias de Dorado y Sebastián”, “El Grillito del Trigal” y “El libro del Ilaló” de Hernán Rodríguez Castelo”*, de la Titulación Maestría en Literatura Infantil y Juvenil, siendo Ivonne del Rocío Garrido Salazar director (a) del presente trabajo; y eximo expresamente a la Universidad Técnica Particular de Loja y a sus representantes legales de posibles reclamos o acciones legales. Además certifico que las ideas, concepto, procedimientos y resultados vertidos en el presente trabajo investigativo, son de mi exclusiva responsabilidad.

Adicionalmente declaro conocer y aceptar la disposición del Art. 67 del Estatuto Orgánico de la Universidad Técnica Particular de Loja que en su parte pertinente textualmente dice: “Forman parte del patrimonio de la Universidad la propiedad intelectual de investigaciones, trabajos científicos o técnicos y tesis de grado que se realicen a través, o con el apoyo financiero, académico o institucional (operativo) de la Universidad”

.....

Jara Loor María Fernanda

1306269992

DEDICATORIA

A mis hijos, Daniel y Esteban, por ser la motivación diaria para cumplir mis sueños.

AGRADECIMIENTO

A mi esposo Alfonso, por su amor y apoyo incondicional en este proceso de crecimiento personal y profesional.

A mi madre, por la confianza puesta en mi desempeño académico desde edades tempranas.

Al autor doctor Hernán Rodríguez Castelo, por facilitarme luces que iluminaron la presente investigación.

Y a Dios, por el don de la vida que posibilita todo.

ÍNDICE DE CONTENIDO

Pág

PORTADA.....	i
CERTIFICACIÓN DEL DIRECTOR.....	ii
DECLARACIÓN DE AUTORÍA Y CESIÓN DE DERECHOS.....	iii
DEDICATORIA	iv
AGRADECIMIENTO	v
ÍNDICE DE CONTENIDOS.....	vi
RESUMEN EJECUTIVO.....	1
ABSTRACT.....	2
INTRODUCCIÓN.....	3

CAPÍTULO I

MARCO TEÓRICO

1.1. Enfoques del simbolismo y hermenéutica en función del análisis de las obras: "Historias de Dorado y Sebastián", "El Grillito del Trigo" y "El libro del Ilaló" de Hernán Rodríguez Castelo.....	6
1.1.1. La Hermenéutica como técnica de interpretación simbólica.....	9

CAPITULO II

ANALISIS LITERARIO DE LA PRESENCIA DEL PERSONAJE ANIMAL Y SU SIMBOLISMO

2.1. Metodología de trabajo en base al Modelo de Análisis Hermenéutico propuesto por Manuel Baeza.....	14
2.2. El autor.....	19
2.2.1. Biografía del escritor Hernán Rodríguez Castelo.....	19

2.2.2. Títulos académicos.....	19
2.2.3. Algunas distinciones.....	20
2.3. Cuadro de la muestra a ser analizada.....	22
2.4. Estructura interna y externa de las obras “Historias de Dorado y Sebastián”	
“El Grillito del Trigo” y “El libro del Ilaló”.....	23
2.4.1. Coincidencias encontradas en los cuentos	23
2.4.1.1 Amor a la naturaleza.....	23
2.4.1.2 El hábitat de los animales.....	25
2.4.1.3 La empatía entre los personajes, manifestada en la solidaridad presente entre humanos y animales –diferentes especies- y entre humanos. –misma especie-.....	26
2.4.2. Relación de intertextualidad con otros cuentos y otros autores.....	26
2.5. “Historias de Dorado y Sebastián”	27
2.5.1 Nivel histórico.....	27
2.5.2. Nivel discursivo.....	28
2.6. “El Grillito del Trigo”	28
2.6.1. Nivel histórico.....	28
2.6.2. Nivel discursivo.....	29
2.7. “El libro del Ilaló”	29
2.7.1 Nivel histórico.....	29
2.7.2. Nivel discursivo.....	30
2.8. Cuadro de los personajes animales categorizados reales o simbólicos que serán objeto del estudio hermenéutico.....	37
2.9. Análisis de la fauna simbólica.....	40
2.9.1. Personajes del cuento “Historias de Dorado y Sebastián”.....	40
2.9.2 Los animales en el cuento “El libro del Ilaló”	41
2.9.3. En el cuento “El Grillito del Trigo”.....	46

2.9.3.1 Análisis de la versión utilizada del cuento "EL GRILLITO DEL TRIGAL" en el teatro.....	51
--	----

CAPÍTULO TERCERO

INTERPRETACIÓN DE LAS ENCUESTAS REALIZADAS A LOS NIÑOS LECTORES DE LAS OBRAS SELECCIONADAS

3.1. Análisis de la aplicación de las encuesta a niños lectores de los cuentos “Historias de Dorado y Sebastián”, “El Grillito del Trigal” y “El libro del Ijaló” del escritor ecuatoriano Hernán Rodríguez Castelo.....	54
3.1.1. Análisis e interpretación de las encuestas realizadas en la Escuela Fiscal ALEJANDRO ANDRADE COELLO.....	55
3.1.2. Análisis e interpretación de las encuestas realizadas en la Unidad Educativa Particular LEON COOPER.....	57
3.2. Conclusiones de la aplicación de las encuestas.....	59
3.2.1. En la Escuela fiscal ALEJANDRO ANDRADE COELLO	59
3.2.2. En la Unidad Educativa Particular LEON COOPER.....	60
CONCLUSIONES	62
RECOMENDACIONES	64
BIBLIOGRAFIA	65
ANEXOS	67

RESUMEN EJECUTIVO

Este trabajo investigativo pretende analizar el simbolismo presente en los personajes animales en los cuentos *“Historias de Dorado y Sebastián”*, *“El Grillito del Trigo”* y *“El libro del Ijaló”* del escritor ecuatoriano Hernán Rodríguez Castelo.

Para llevar a cabo este trabajo interpretativo del símbolo se empleará la hermenéutica ya que, dentro de sus fines, la hermenéutica busca dilucidar todo lo que se encuentre oculto en el texto, de manera que, mediante un proceso analítico inteligente, todo lector pueda comprender y reinterpretar los símbolos presentes en el texto. Por un lado descubrir lo que quiere transmitir el autor con tanta pasión como son los grandes aspectos de la existencia humana, el amor a la naturaleza y, por otro lado, un segundo nivel de reinterpretación lo que connota la obra, la lectura propia del texto; relación texto-lector (receptor), no se debe quedar en un nivel subjetivo sino que se debe llegar a la intersubjetividad. Se refiere a símbolos que deben desentrañarse e interpretarse en lugar de describirse y explicarse superficialmente; para encontrarles sentido, a la vez que se contribuye a la formación de lectores críticos.

Palabra claves:

- HERMENÉUTICA
- SIGNO
- SÍMBOLO
- SIMBOLISMO
- PERSONAJES ANIMALES

ABSTRACT

This research work pretends to analyze the existing symbolism inside the animal characters in the story tales *“Historias de Dorado y Sebastián”*, *“El Grillito del Trigo”* and *“El libro del Ialó”* by Ecuadorian writer Hernán Rodríguez Castelo.

In order to achieve this symbol interpretation, I am going to use as a tool hermeneutics, due to the fact that among its purposes, hermeneutics aims to shed a light inside of that hidden in the text, so that through an intelligent analytical process, every reader should understand and to reinterpret the symbols that are present in the text. On one hand to discover the essence of what the author wants to convey with so much passion, such as the great aspects of human existence and the love for nature. On the other hand, to get to a second level, to count on what the story tells us, our own interpretation of the text, text-reader relationship.

We should not stay on subjectivity but to approach inter subjectivity. We so refer to symbols that must be superficially revealed and interpreted to find sense as well as to contribute to form critical examination readers.

Key Words:

- HERMENEUTICS
- SIGN
- SYMBOL
- SYMBOLISM
- ANIMAL CHARACTERS

INTRODUCCIÓN

El simbolismo presente en los personajes animales de la obra de Hernán Rodríguez Castelo será evidenciado, analizado e interpretado desde la hermenéutica

Se aspira a que esta investigación sea novedosa, que aporte al estudio de la literatura ecuatoriana, ya que no existe una investigación sobre la utilización del simbolismo en personajes animales en la obra de este reconocido autor.

Este trabajo investigativo intentará también ahondar sobre las calidades literarias del autor, su profundo y alto conocimiento de la vida, su consolidación y madurez literaria, demostrada a través de la relación naturaleza-animal-símbolismo presente en estas obras.

Existe un renovado interés por la Literatura Infantil y Juvenil, prueba de ello es la creación de la maestría en Literatura Infantil y Juvenil en la Universidad Particular de Loja. Se han realizado y se continúan realizando estudios para potenciarla; además, los niños simpatizan de forma natural con los animales, y la personificación de éstos en la narrativa, fomenta el gusto, el placer por la lectura literaria.

Aportar con un trabajo cualitativo, concreto, realizado con seriedad y profundidad sobre el análisis del papel simbólico que desempeñan los animales en la narrativa infantil y juvenil de Hernán Rodríguez Castelo puede ser muy útil para los maestros que se desempeñan como mediadores de la lectura, que buscan formar lectores críticos y competentes y, para propiciar en los niños y jóvenes una mirada sensible, diferente hacia la conservación de la naturaleza, el mundo de los animales y su hábitat y evidenciar cómo la conservación de la especie animal conlleva a la misma conservación de la raza humana.

Los objetivos que se pretenden alcanzar son:

- Precisar cómo adquieren los animales dimensión simbólica en la literatura infantil de Hernán Rodríguez Castelo.
- Analizar la función que desempeñan los animales categorizados -simbólicos- dentro de la narrativa infantil y juvenil de Hernán Rodríguez Castelo.

Este trabajo consta de tres capítulos: El primero completamente teórico en el que se estudia el símbolo, el simbolismo y se lo diferencia de otros términos con los cuales se confunde su utilización, así como definiciones que presentan a la hermenéutica como medio de interpretación. Un segundo capítulo en el que se inicia el trabajo de análisis de las obras seleccionadas y en el que se vinculan estos aspectos, posibilitando el desentrañamiento de las obras infantiles para trascender el aspecto literario y volcarlos a la función analítica-reflexiva sobre lo que el autor quiere transmitir y en la cual el lector como destinatario irá realizando a su vez posteriores relecturas, sus propios descubrimientos. Y un tercer y último capítulo en el que se contrastará todo lo mencionado con las encuestas realizadas a niños lectores de las obras seleccionadas, para finalmente elaborar conclusiones y propositivas recomendaciones.

La realización de este trabajo de investigación se constituyó en un trabajo de mucha satisfacción personal por tratarse del análisis de la obra de un escritor de la talla de Hernán Rodríguez Castelo, quien ha aportado más que cualquier otro literato a la literatura ecuatoriana. Prueba de ello es que acaba de entregar la quinta parte de la "Historia General y Crítica de la Literatura Ecuatoriana". Esta quinta parte se titula "Historia de la Literatura Ecuatoriana, S. XIX, 1800-1860, es la primera parte del siglo XIX: literatura de la independencia y del período formativo de la República (3184 páginas)" (Rodríguez Castelo, Hernán, 2011). Tal situación demandó la realización de un trabajo de calidad, que debía estar muy distante de toda mediocridad; en esta circunstancia fue necesario un acercamiento directo con el autor para obtener información adecuada, pertinente y precisas orientaciones para que este trabajo refleje verazmente al autor y su obra.

El enfoque de esta investigación es CUALITATIVO, HERMENÉUTICO Y RIGUROSO por tratarse de un trabajo de Postgrado en el área de Literatura, con un alto contenido de interpretación y análisis del símbolo, en el cual, el aporte personal fue emergiendo en relación a los descubrimientos que resultaron en el mismo proceso investigativo realizado a cada animal simbólico, y que se contrastó con las encuestas realizadas a niños lectores de las obras objeto de este estudio, de las escuelas Alejandro Coello de El Tingo y de la Unidad educativa León Cooper del Valle de los Chillos.

CAPÍTULO I
MARCO TEÓRICO

1.1. Enfoques del simbolismo y de la hermenéutica en función del análisis de las obras: *“Historias de Dorado y Sebastián”*, *“El Grillito del Trigo”* y *“El libro del Ilaló”* de Hernán Rodríguez Castelo"

Muy pocos términos hay tan controversiales y tan lejanos de la univocidad, como lo es el término “símbolo”; descrito y empleado adecuadamente o no por los cultores de la llamada “lógica simbólica”, por los lingüistas, por los psicólogos, por los poetas, por los críticos literarios, por los historiadores de la cultura, por los antropólogos y filósofos, por los estudiantes de las religiones o los movimientos esotéricos. Este trabajo de investigación se limitará a revisar y asumir algunos postulados importantes con el fin de diferenciarlo de signo y otras figuras y aplicarlos al análisis simbólico con enfoque hermenéutico de los personajes animales de las obras del escritor ecuatoriano Hernán Rodríguez Castelo.

En ocasiones signo y símbolo han sido empleados como términos sinónimos, pero a partir de Saussure (1857 – 1913) ambos quedan netamente diferenciados, ya que el símbolo nunca es totalmente arbitrario sino que hay una relación natural entre su significante y su significado. Éstos aluden a dos planos, el sensorial o representación mental de un objeto (balanza, cruz, paloma) y el intelectual o connotación convencional que se hace de ese objeto (justicia, cristianismo, paz). El símbolo se diferencia también del icono y del indicio; el primero intenta reproducir el objeto (dibujo de un perro) y el segundo permite una interpretación por inferencia (el humo como indicio del fuego); en el caso del símbolo la interpretación se produce, básicamente, por convención social. (Ivansefín, 2012)

Entre los diversos significados del símbolo existe una analogía natural por cuanto se opone a lo fijado arbitrariamente y por convención, y como una realidad integradora consciente e inconsciente, refiriendo a lo que afirma Jung, entre lo celestial y lo demoníaco, y en esto coinciden Todorov, Bousño y Tindall; quienes manifiestan que se da algo en el texto, algo extraño, un sentido que incomoda, que pone en alerta al lector, una anomalía, algo inquietante que no le permite la completa asimilación del texto, forzando al lector a ejecutar la interpretación simbólica es decir, la interpretación hermenéutica por parte del lector.

Para tener una idea más clara de lo que es cada uno, se explicará a continuación con un ejemplo:

“La palabra “llama” significa llama pero simboliza, en ciertas obras literarias, *pasión* o *deseo vehemente*; la expresión “eres mi compinche” significa eres mi compinche, pero simboliza la familiaridad”. (Ducrot & Todorov, 1974)

En la siguiente cita, se explica más claramente esta relación entre simbolizante y simbolizado.

También se puede distinguir la diferencia entre signo y símbolo a través de la relación de sus elementos. En el signo, esos elementos son necesariamente de naturaleza diferente; en el símbolo, como acabamos de verlo, deben ser homogéneos. Esta oposición permite aclarar el problema de la arbitrariedad del signo, difundido en la lingüística por Saussure. La relación entre significante y significado es inmotivada; ambos son de naturaleza diferente y es impensable que una serie gráfica o sonora se parezca a un sentido. Al mismo tiempo esta relación es necesaria, en el sentido de que el significado no puede existir sin el significante, y a la inversa. En cambio, en el símbolo la relación entre “simbolizante” y “simbolizado” no es necesaria o arbitraria, porque el “simbolizante” y a veces el “simbolizado” como en los significados llama y deseo existen independientemente el uno del otro; precisamente por esta razón, la relación debe ser motivada. (Ducrot & Todorov, 1974)

El alma es, “creadora de símbolos y mitos” “Sólo los símbolos que inventa el alma permiten llegar a la verdad última del hombre, no los secos conceptos de la ciencia”
(Lojo, 1985)

En el libro de María Rosa Lojo, la autora manifiesta que el escritor argentino Ernesto Sábato, ha reivindicado al símbolo como el lenguaje del alma, desde el sentido Jungiano del término donde se realizan las síntesis equilibradoras y catárticas; se capta lo universal a través de lo individual y subjetivo, y también lo describe como el mejor medio de expresión y conocimiento de la realidad y lo califica de misterioso porque escapa a los límites de la razón teórica y, como lo dice Dan Sperber, es uno de los fundamentos antropológicos de la libertad.

Para adentrar en el tema que interesa, como es el simbolismo, se realizará varios acercamientos a los estudios de Luis Garagalza; muy acertados por cierto y se los puede encontrar en su libro "*Introducción a la Hermenéutica contemporánea; cultura, simbolismo y sociedad*", que se basa a su vez en teóricos como Gadamer, Cassirer y Durand.

Hay que empezar por recordar la expresión de Cassirer "animal simbólico" (Cassirer, 2011) para definir la naturaleza del ser humano y para ello se basa en el principio de que la característica principal del hombre es su capacidad de simbolización y explica que la mejor forma para entenderlo es el estudio de los símbolos que crea en su vida en sociedad.

Tradicionalmente desde Aristóteles al hombre se le ha caracterizado por su uso de la razón (animal racional) o por su sociabilidad natural (animal político). Sin embargo, para Cassirer la especificidad del ser humano, lo que diferencia del resto de animales, no está en su naturaleza física o metafísica, sino en su obra. Cassirer afirma que el hombre no puede ser considerado un sujeto de estudio, sino que para comprenderlo hay que llevar a cabo un análisis del universo simbólico que ha creado históricamente. (Rosental, 1949)

Así pues, analizando lo expresado por Cassirer sobre este argumento del hombre definido como animal simbólico, Cassirer procuró entender la naturaleza humana explorando cada uno de sus símbolos en todos los aspectos de la vida; como la religión, la ciencia, el lenguaje, los mitos, la ética, la política y el arte, que conforman su universo simbólico, y amplía la definición del hombre como animal racional, el cual cobró un nuevo matiz y que no permite su comprensión objetiva, pero sí una en la cual denote que sus experiencias, pensamientos y emociones están atravesadas por los símbolos: Entonces, el hombre pasa de ser un animal racional a un animal simbólico. Por ello, le puede ser muy natural crear ideas, sugerir imaginarios y evocar paisajes que luego se traducen en realidades que pueden percibirse de manera precisa, tan natural como que a un niño le guste relacionarse con sus pares y con los animales.

El hombre alcanza diferencias significativas con las otras especies animales y eso lleva a la reflexión sobre el papel que ocupa este ser, en el universo y en relación al mundo que lo rodea.

Por otro lado está Gilbert Durand quien propone tres métodos indirectos para llegar al conocimiento, esta cita permite entender la diferencia entre esas figuras:

El signo, la alegoría y el símbolo. El signo es el resultado de la necesidad consciente de aprehender algo sin tener que poseerlo de manera inmediata. Es de carácter arbitral por cuanto el vínculo que hay entre significante y significado obedece a la convención que se establezca previamente sobre estos en el marco de un contexto sociocultural, como ya lo mencionamos anteriormente.

La alegoría se propone como un medio de carácter cifrado y carente de arbitrariedad ya que una idea previamente conocida y al margen del proceso de significación se ejemplifica o traduce en una figura. Es así como al querer representar el sentimiento de igualdad que se prefigura ante la idea de la justicia, se establece la imagen de una mujer que sostiene una balanza con los ojos vendados

El símbolo, se contrapone al concepto de alegoría, ya que aquel es fuente inagotable de ideas y de sentido. Según Luis Garagalza se caracteriza fundamentalmente por la imposibilidad para el pensamiento directo de captar su significado de una manera exterior al proceso simbólico mismo. Es en el símbolo donde la imagen se une a un sentido y no a una cosa.

Es por ello que la interpretación del símbolo implica una especie de salto (heurístico) al vacío: el sentido literal de la imagen sensible al ser simbólicamente interpretado sufre una distorsión que, sin hacerlo desaparecer o anularlo, le imprime una transignificación. (Garagalza, 1990)

Al ser el símbolo portador de sentidos, es categorizado como un medio de conocimiento; y el hermeneuta en su condición de revelador de un misterio, hace caso a los rasgos que le posibilitan la tarea develadora del sentido que porta el símbolo en un momento determinado.

Y para lograrlo es preciso el empleo de la hermenéutica, como la técnica eficaz de interpretación. Por ello la hermenéutica resulta ideal para este ambicioso proyecto de interpretar el simbolismo presente en los animales de las obras infantiles seleccionadas.

1.1.1. La Hermenéutica como técnica de interpretación simbólica.- Concepto y evolución.

La hermenéutica proviene del griego ἑρμηνευτική τέχνη, jermeneutiké tejne, arte de explicar, traducir o interpretar. En la antigüedad se usó para la exégesis de la Biblia; actualmente sirve para la interpretación de textos en teología, filosofía y literatura. Es un medio especialmente útil para la crítica literaria. (Redondo, 2007)

El que quiere comprender un texto tiene que estar en principio dispuesto a dejarse decir algo por él. Una conciencia formada hermenéuticamente tiene que mostrarse receptiva desde el principio, para la alteralidad del texto. Pero esta receptividad no presupone ni neutralidad frente a las cosas ni tampoco autocancelación sino que incluye una matizada incorporación de las propias opiniones. (Gadamer, 2012)

La hermenéutica se convierte durante el romanticismo en una disciplina para interpretar todo tipo de textos escritos, después de haber estado relegada varios siglos al campo de la Sagrada escritura, En este contexto se sitúa Friedrich Schleiermacher (1768-1834), que ve en la tarea hermenéutica un proceso de reconstrucción del espíritu de nuestros antepasados. Schleiermacher plantea un círculo hermenéutico para poder interpretar los textos, donde la interpretación para que sea adecuada debe tener una dimensión objetiva, para que le permita relacionarse con la construcción del contexto del autor, y otra subjetiva y adivinatoria, que le posibilite trasladarse al lugar del autor. (Rosado, 2004)

Es decir que más que un saber teórico, la hermenéutica, debe poseer uno práctico; y la práctica permite que exista una buena interpretación de un texto hablado o escrito. Este autor la define como la “reconstrucción histórica y adivinatoria, objetiva y subjetiva, de un discurso dado.

Los acontecimientos de la naturaleza deben ser explicados y los acontecimientos históricos, los valores y la cultura deben ser comprendidos. Toda comprensión es aprehensión de un sentido, todo conocimiento de las ciencias del espíritu es una comprensión y un conocimiento histórico. (Rosado, 2004)

Rosado difunde sobre lo que creía Wilhelm Dilthey (1833-1911) y que se resume en que toda manifestación espiritual humana tiene que comprenderse desde el contexto histórico de su época.

Como la vida humana genera estructuras, ya sean desde una obra pictórica ya desde una literaria; ello concede a la hermenéutica el papel de disciplina que interpreta dichas estructuras, pero no en su estructuración interior, como el estructuralismo, sino en su relación con un interpretador.

Martin Heidegger, en su análisis de la comprensión, señala que, cualquier comprensión presenta una “estructura circular” (Gadamer, 2012) y, para producir comprensión, toda interpretación debe ya tener comprendido previamente lo que va a interpretar e introduce nuevos derroteros en la hermenéutica y ya no la considera únicamente como un modo de comprensión del espíritu de otras épocas; ahora la cataloga como el modo fundamental de cómo se sitúa en el mundo el ser humano: Existir es comprender. Desde entonces su hermenéutica de la facticidad se convierte en una filosofía que identifica la verdad con una interpretación históricamente situada. La hermenéutica es considerada una escuela de pensamiento opuesta al positivismo.

El aporte de Paul Ricoeur (Ricoeur, 2008) radica en el texto, él consideraba que en el texto el discurso es fijado por la escritura; este discurso sufre, una vez emitido, una independencia de la intención del autor y cobra autonomía con respecto a él. Ricoeur, siguiendo a Heidegger, creía que interpretar es extraer el ser-en-el-mundo que se halla en el texto; y va desde la aplicación del significado del texto a la vida del lector. El lector –receptor- es quien realiza la reelaboración del texto.

“Esto no quiere decir que la interpretación sea meramente subjetiva, arbitraria o dependiente del capricho del hermeneuta. La actitud que éste adopta en la interpretación es más bien pasiva, receptiva y requiera una cuidadosa atención a lo que la realidad simbólicamente quiere decirle” (Garagalza, 1990)

Por otro lado Gadamer, sostenía que siempre que se da un acercamiento a un texto se lo hace desde un proyecto, con alguna idea previa de lo que allí se dice. Su logro radicaría en descubrir y mostrar la naturaleza de la comprensión humana a nivel teórico-metodológico: *“la verdad está íntimamente ligada al método y no puede considerarse una sin la otra”*. (Gadamer, 2012) Él fue muy crítico con los enfoques modernos que buscan modelar el método de las ciencias humanas empleando el método científico, iniciado por Descartes y Galileo en los albores de la modernidad. Y también muy crítico con el método tradicional de las humanidades. Ese enfoque se hace explícito en la obra de Wilhelm Dilthey: para lograr la interpretación correcta de un texto era necesario desentrañar la intención original que manejaba el autor cuando lo escribió.

En *Verdad y Método* (1960), Gadamer sostiene que, “en oposición a estas dos posiciones, el individuo tiene una conciencia históricamente moldeada, es decir, que la conciencia es un efecto de la historia y que estamos insertos plenamente en la cultura e historia de nuestro tiempo y lugar y formados por ellas. Un texto comprende una «fusión de horizontes» cuando el estudioso encuentra la vía que la historia del texto articula en relación con nuestro propio trasfondo cultural e histórico”. (Gadamer, 2012)

De todos estos postulados se comprende que la interpretación del mundo a través del símbolo es asunto complejo, amplísimo, pues va desde la forma en que vivimos: el mundo que se modifica a ritmo cada vez más acelerado y cada vez más difícil de entenderlo, se debe captar la realidad oculta, lo surreal o sobreeséido, acceder a lo reprimido, oprimido o prohibido.

El hombre trata de rehacerse simbólicamente y como se ha visto en las posiciones de los teóricos que anteceden, el hombre es un ser simbólico, percibe su mundo mediato, cultural, afectivo, su contexto histórico en forma intersubjetiva, a través de los símbolos y de un lenguaje implícito; de esta manera todo su universo confluye y cobra sentido.

La interpretación entonces consiste en darle sentido a lo que rodea al individuo y tratar de encontrar un equilibrio y unidad a esa diversidad de visiones. Tarea que se la realizará con libertad y con la satisfacción de hacerlo con prolijidad, utilizando un esquema y sabiendo que se incursiona a través de la literatura en la diversidad del pensamiento del autor, en mundos reales, ficcionarios, o verosímiles en los que se adentra y que se busca desentrañar.

CAPITULO II

ANALISIS LITERARIO DE LA PRESENCIA DEL PERSONAJE ANIMAL Y SU SIMBOLISMO

2.1. Metodología de trabajo en base al Modelo de Análisis Hermenéutico propuesto por Manuel Baeza

Se ha presentado algunos aspectos relevantes relacionados con el simbolismo y la hermenéutica, que en este capítulo se implementará en una praxis investigativa. Para ello se empleó a modo de sugerencia, el modelo hermenéutico propuesto por Manuel Baeza, que orienta en forma esquematizada como lograr una efectiva interpretación hermenéutica, para ello considera nueve recomendaciones y son las que a continuación se detalla:

- 1) Lograr un conocimiento acabado del contexto en el cual es producido el discurso sometido a análisis.
- 2) Considerar la frase o la oración como unidad de análisis en el corpus.
- 3) Trabajar analíticamente apoyándose en la malla temática y sus codificaciones respectivas.
- 4) Establecer un primer nivel de síntesis en el análisis de contenido.
- 5) Trabajar analíticamente por temas, desde la perspectiva del entrevistado.
- 6) Establecer un segundo nivel de análisis de contenido.
- 7) Trabajar analíticamente el conjunto de las entrevistas, desde las perspectivas de las personas sometidas a entrevista.
- 8) Revisar el análisis en sentido inverso, es decir comenzando esta vez desde la perspectiva del entrevistado.
- 9) Establecer conclusiones finales según estrategia de análisis de contenido escogida (vertical u horizontal).

Modelo de Análisis Hermenéutico propuesto por Manuel Baeza

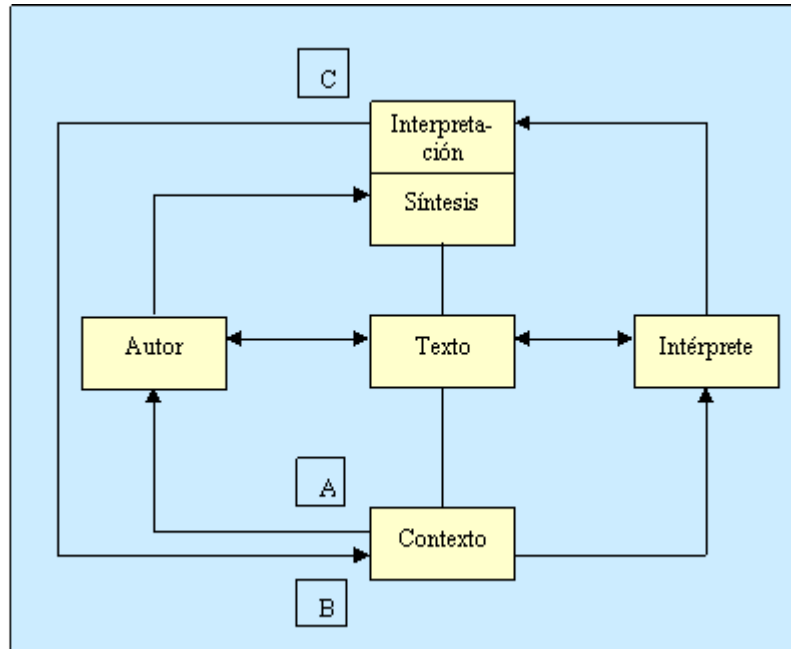

Fuente: www.facso.uchile.cl/publicaciones/moebio/23/carcamo.htm

Dónde:

A: hace referencia al contexto del otro.

B: hace referencia al contexto propio.

C: se refiere a que la interpretación debe ser considerada como propuesta que se apoya en la síntesis que se realizó previamente.

El modelo presentado sin lugar a dudas representa un agente facilitador para el desarrollo de la praxis hermenéutica; por cuanto reconoce y explicita los principales aspectos que deben considerarse para que dicho procedimiento sea llevado de manera apropiada; al menos así se aprecia en la revisión bibliográfica realizada para la elaboración del presente trabajo. Sin embargo, puede ser complementado con la

finalidad de esclarecer algunos aspectos relacionados con el arriba denominado, intérprete.

Si bien es cierto se reconoce la necesidad de considerar los elementos del contexto en una doble situación (desde el otro y el propio), debe ser visualizado (en ese marco) una tercera dimensión contextual. Dimensión ésta, que permitirá reconocer o tomar conciencia de la intencionalidad contenida tras el intérprete. Es la intencionalidad contenida tras el sujeto que conoce (intérprete) la que en gran medida condicionará el proceso primario de síntesis para su posterior producto interpretativo. En este sentido, el intérprete ya no ha de ser considerado en términos puros desde una bidimensionalidad contextual dada por el tiempo y el espacio, sino que además, ésta es transversalmente tocada por la intencionalidad del sujeto cognoscente.

Este planteamiento viene a reafirmar la noción de espiral hermenéutica o de reinterpretaciones permanentemente posibles en el marco una realidad abierta a su propia infinitud. Siendo de la realidad, implicará inevitablemente que cualquier elemento contenido en ella adquiera la misma condición; por ello es que el discurso fijado a través de la escritura no escapa a dicho fenómeno. Por lo tanto, el intérprete ha de ser considerado (en el modelo) desde su propio contexto y relacionado dialécticamente con el contexto del autor; pero además con la necesaria explicitación desde él mismo respecto a la intencionalidad que dirige el proceso en el cual se comprometió. Con ello se incorporará la dimensión ética en el proceso analítico, por medio de la transparentación del modelo. En gran medida se estará considerando la doble posibilidad de sentido; por una parte el significado de la oración por medio de la estructura gramatical y el vocabulario utilizado; y por otra, de acuerdo a la intencionalidad del discurso fijado, o si se prefiere perpetuado a través de la escritura.

Modelo de Análisis Hermenéutico propuesto por Héctor Cárcamo

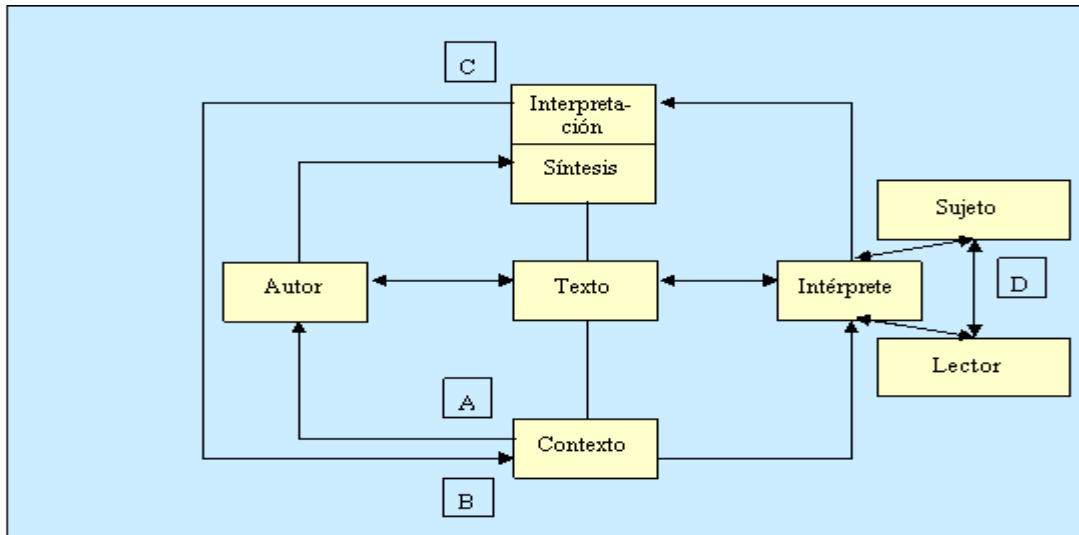

Fuente: www.facso.uchile.cl/publicaciones/moebio/23/carcamo.htm

Los elementos se mantienen invariablemente en relación al modelo presentado por Baeza, exceptuando por la incorporación de la letra D.

D : se refiere a la consideración del intérprete en una doble dimensionalidad. La primera permite visualizarlo como sujeto con una serie de elementos valorativos -que trascienden los aspectos contextuales- y que harán operar la acción intencionada por parte de él. La segunda, hace alusión al intérprete lector cuyos esfuerzos podrán estar orientados a la captación del sentido primario dado por las estructuras gramaticales y el vocabulario utilizado para su configuración.

La utilidad que presenta la incorporación de D en el modelo expuesto, se aprecia en la incorporación misma y por tanto da reconocimiento de las cuatro estructuras fundamentales del proceso de intelección. Ya que en el modelo propuesto por Baeza se aprecian tres de las estructuras:

Horizonte : debido al carácter holístico expresado en el modelo.

Circular: apertura hacia nuevos sentidos a partir del reconocimiento de la espiral hermenéutica.

Mediación: importancia a los elementos contextuales de tiempo y espacio.

Por su parte, el modelo propuesto en segunda instancia por Cárcamo, incorpora de manera más abierta la cuarta estructura fundamental en el proceso de intelección.

Diálogo: ya que a través de ésta se presenta como requisito fundamental la voluntad de apertura del sujeto cognoscente hacia el o los otros con la intencionalidad focalizada de comprender sus palabras. Esta intencionalidad, puede expresarse de dos formas; la primera de éstas es la presencial hablada por lo tanto sincrónica y la segunda es la de lectura reconociendo el distanciamiento con el sujeto que interpretó y que nosotros estamos interpretando, por tanto diacrónica. En tal sentido la D expuesta en el modelo supone que el sujeto como tal actúa desde lo sincrónico; y, por su parte, el lector asume la postura diacrónica.

Para finalizar debe señalarse que los elementos sincrónicos / diacrónicos, intencionales / literales, no se dan en términos absolutos, sino que éstos se aprecian en una relación continua a partir de matices más o menos acentuados. Lo cual dependerá de la situación objetivada en la que actúe el sujeto cognoscente que utiliza el análisis hermenéutico como herramienta central. (Baeza, 2012)

De todo lo expuesto en este modelo de Baeza y ampliado por Cárcamo, se evidencia que existe un proceso de constante diálogo entre las cuatro estructuras, éstas, a su vez permiten que se establezcan otras relaciones: entre el autor y el lector, y sus contextos - el propio y el ajeno-, entre sus intencionalidades; del autor y del receptor y entre dos contextos del mismo lector-receptor; como lector y como sujeto que lo convierten en –el intérprete- donde el interpretador o hermeneuta termina modificado; por ello, el análisis hermenéutico requiere generar procesos de transparentación, que implica que no se puede concebir al sujeto escritor ni a los intérpretes, como sujetos neutros, puesto que se los estaría negando como seres históricos y por tanto su autodeterminación como sujetos que toman decisiones. Ni tampoco sustituir por una descripción de la experiencia –subjetiva- la otra descripción realista u objetivista, sí implica reconocer y emplear el sentido ético que posee la hermenéutica que busca el sentido al universo en torno al hombre.

Es justamente en este camino de interpretación, que se empleará a la hermenéutica para analizar el símbolo presente en los animales de las obras seleccionadas del escritor ecuatoriano Hernán Rodríguez Castelo.

Iniciaremos conociendo la vida y obra del autor, desde una rápida mirada, que puede ser ampliada en la página web del escritor Rodríguez Castelo, como un elemento vital para comprender y dilucidar la intencionalidad del autor, luego pasaremos a analizar la estructura externa de los cuentos, conocer la relación intertextual con otros cuentos y otros autores; la relación intratextual con otros cuentos del mismo autor, para finalmente adentrarnos en el análisis interno de los mismos cuentos e ir descubriendo e interpretando intersubjetivamente lo que el autor, el texto y nuestra propia lectura encuentre en los símbolos presentes en sus personajes animales.

2.2. El autor

2.2.1. Biografía del escritor Hernán Rodríguez Castelo

Hernán Rodríguez Castelo nació en Quito, en 1933, en el hogar formado por dos profesores, Humberto y María Esther. Desde sus días de escolar se convirtió en voraz lector y comenzó a escribir pequeños textos, animado por su madre. (Rodríguez Castelo, Hernán, 2011)

Su iniciación en las letras data de su temprana edad, fue su madre doña María Esther Castelo, quien vaticinando sus dotes literarios lo cultiva desde muy pequeño y lo pone en contacto con personas importantes en el medio, como doña Zoila Ugarte de Landívar, luego vemos como la educación Jesuita deja una huella bien marcada en su formación académica que la complementaría en su formación en la Universidad de Comillas en España, donde con su conocimiento de latín y griego, se nutre de todos los conocimientos que el contacto directo con los textos le posibilitaron esas lenguas; inicia su producción literaria, a la vez que da muestras de su gran capacidad crítica, la que irónicamente le impide perseverar como Jesuita. Una gran pérdida para esa orden religiosa, pero un potencial y nutrido aporte a la literatura del país y toda Hispanoamérica.

2.2.2. Títulos académicos

“Baccalaureatus en Teología y estudios de licenciatura y doctorado en Teología. Universidad de Comillas, España 1965.

Licenciatura en Filosofía. Universidad Católica del Ecuador. (7 marzo 1959).

Licenciatura en Humanidades Clásicas. Universidad Católica del Ecuador, 2 octubre 1956.

Diploma por el curso “Evolución del pensamiento científico”, Universidad Central del Ecuador, 14 septiembre 1950.

Doctorado Honoris Causa, otorgado por la Universidad Central del Ecuador, 26 de julio de 2012. 1950 (Rodríguez Castelo, Hernán, 2011)

2.2.3. Algunas distinciones

- ✓ Merecido homenaje ofrecido por la Junta Académica de Lengua y Literatura de la Universidad de Cuenca, en el XII Encuentro de Literatura Ecuatoriana, “Alfonso Carrasco Vintimilla” Cuenca. 2014.
- ✓ Doctorado Honoris Causa por la Universidad Central del Ecuador, Quito. 2012.
- ✓ Candidato al Premio Miguel de Cervantes 2008, máximo reconocimiento a la labor creadora de escritores españoles e hispanoamericanos cuya obra haya contribuido a enriquecer de forma notable el patrimonio literario en lengua española.
- ✓ Candidato de Ecuador al Premio Príncipe de Asturias 2007.
- ✓ Condecoración “Aurelio Espinosa Pólit” otorgada por el Concejo Metropolitano de Quito, para distinguir una trayectoria de “ensayista, lingüista, crítico literario y de arte, personaje que reúne todas las características del humanista clásico”, 2003
- ✓ Candidato ecuatoriano al premio Juan Rulfo, 1993.
- ✓ Candidato ecuatoriano al premio Príncipe de Asturias, 1992.
- ✓ Primer Premio en el concurso de los 125 años del colegio “San Gabriel” con su obra Diarios del San Gabriel (1988).
- ✓ Diploma del Centenario de la Academia Ecuatoriana por la labor cumplida a través de su columna “Idioma y Estilo” (1975).
- ✓ Única Medalla de Oro del Año Internacional del Libro, en Ecuador, por el “decisivo aporte a la difusión del Libro y la cultura” de “Clásicos Ariel” (1973).

- ✓ Condecoración al Mérito Educativo de Primera Clase por haber culminado la publicación de los cien volúmenes de la Biblioteca de Autores Ecuatorianos de Clásicos Ariel (1973).
- ✓ Condecoración española de la Orden del Mérito Civil por sus trabajos en defensa de la lengua. (1970). (Rodríguez Castelo, Hernán, 2011)

Para todas las personas que se relacionan con la cultura y los que iniciamos en las áreas literarias, es muy gratificante conocer de estos dos reconocimientos otorgados a Rodríguez Castelo, el Doctorado Honoris Causa a cargo de la Universidad Central del Ecuador en el año 2012 y el merecido Homenaje recientemente tributado en Cuenca, por la Junta Académica de Lengua y Literatura de la Universidad de Cuenca, con motivo del XII Encuentro de Literatura Ecuatoriana “Alfonso Carrasco Vintimilla”; por haber cumplido con la entrega y dominio de los temas en favor de la cultura y las letras nacionales. En este evento fue presentada su última obra: La quinta parte de la "Historia General y Crítica de la Literatura Ecuatoriana, S. XIX, 1800-1860" obra que revela la calidad, disciplina, y rigurosidad de sus investigaciones y estudios; así como de su vasto conocimiento en el área.

Se aspiramos a que más pronto que tarde, por gratitud y justicia se le otorgue a Rodríguez Castelo el Premio Eugenio Espejo, máximo reconocimiento nacional, a la destacada trayectoria en la actividad literaria. Sin desmerecer a los ganadores que año a año se han hecho acreedores a tal distinción, es necesaria saldar esta deuda con nuestro querido y reconocido escritor Hernán Rodríguez Castelo ya que su obra se encuentra por encima de la obra del común de los escritores e intelectuales del país.

Nada más que 116 obras producidas hasta el momento, dan cuenta de la gran capacidad creadora de escritor, que abarca temas tan variados que van desde lo literario, idiomático, histórico, periodístico y crítico, no dudo que ese número será superado en corto tiempo, ya que su capacidad es inagotable y probada. Toda la vida y obra de Rodríguez Castelo puede ser revisada en su página web www.hernanrodriguezcastelo.com

2.3. Cuadro de la muestra a ser analizada.

OBRA	PERSONAJES ANIMALES	HISTORIA CONTADA POR LOS ANIMALES	PERSONAJES ANIMALES DE LAS HISTORIAS
<i>"Historias de Dorado y Sebastián"</i>	Dorado		
<i>"El Grillito del Trigo"</i>	El Grillito		
	El ratón Juan Sabio		
<i>"El libro del Ilaló"</i>	El aguilucho	La historia de los mastodontes	La familia de mastodontes
	La mariposa	<i>La princesa de las mariposas</i>	Mariposas doradas
	El grillo		
	La señora araña	La puerta del Ilaló	Culantro y perejil -perros-
	La señora lagartija	La leyenda de los ruegos de la Cotopaxi al Ilaló	Ningún personaje animal
	El sapo joven	La historia de un pequeño sapo que se hace muy amigo de un hombre y llegan a quererse mucho	Sapo joven
	El sapo gruñón		
	La hormiga		
	El colibrí		
El pájaro negro	El mirlo y el anciano	Blanquita la cabra El Pájaro de la historia es el mismo que la narra	

Fuente: Elaborado por la autora

Existen aspectos importantes de la estructura interna y externa que se tienen que analizar para descubrir los elementos ocultos que posibiliten reconocer e interpretar los símbolos

2.4. Estructura interna y externa de la obras “Historias de Dorado y Sebastián”, “El Grillito del Trigo” y “El libro del Ilaló”

2.4.1. Coincidencias encontradas en los cuentos

Luego de una minuciosa lectura de los cuentos, se evidenció coincidencias entre ellos, ya que los tres cuentos abordan aspectos como:

- El amor a la naturaleza
- El hábitat de los animales.
- La empatía entre los personajes manifestada en la solidaridad presente entre humanos y animales –diferentes especies- y entre humanos –misma especie-.

2.4.1.1. Amor a la naturaleza

El amor a la naturaleza, está presente en el cuento “*El Grillito del Trigo*” así lo apreciamos en el siguiente fragmento:

“A él le gustaba cantar sólo a dos horas del día: la una, cuando el sol se ponía, y la otra cuando el sol comenzaba a salir- Sólo cantaba dos veces al día, pero ¡qué bello era su canto! Se podía diferenciar del de cualquier otro grillo. A las tardes, el grillito se subía a la espiga más alta, y desde allí oteaba todo el trigo, mar amarillo quemado por el sol que se iba cayendo detrás de unas montañas. Y desde su alado trigo cantaba un canto muy largo y muy triste y muy hermoso. (Rodríguez Castelo, *El Grillito del Trigo*, 1979).

La pregunta que se debería realizar es: ¿Por qué cantar a esas dos únicas horas? ¿Por qué le cantaba al astro sol? La primera respuesta es porque los grillitos no ven bien, en cambio sí sienten la luz, el calor de los rayos de sol, por eso es su canto y a esas dos únicas horas, es un homenaje, casi un himno a la vida, a la naturaleza. La segunda respuesta se contiene en la belleza de las formas y los colores que apreciaba el grillito en su hábitat, el

trigal, dice que oteaba todo el trigal, lo compara con un mar amarillo y quemado, se refiere a un amarillo dorado, color que adquiere el trigal con la luz del sol, toda una sinfonía de belleza, color y sonido que se conjuga con el canto hermoso largo y triste de nuestro grillito.

De igual manera en el cuento “*El libro del Ilaló*” apreciamos la belleza de la naturaleza en las descripciones que hacen del colibrí, de la mariposa y hay que considerar que todas las actividades, todas las historias se articulan en torno al Monte al Ilaló -volcán inactivo, situado en medio de dos Valles, de Los Chillos y de Tumbaco-. Y ¿qué hay en un monte? Obviamente vegetación, animales -flora y fauna-; es decir naturaleza, y el escritor rinde culto a este monte, pero no lo hace con su voz, sino a través de la voz de los mismos animales que habitan en el Ilaló.

Mientras que en “*Historias de Dorado y Sebastián*” que es un cuento para niños más pequeños, el texto escrito es directo y sencillo, y se complementa con las tiernas ilustraciones de Eulalia Cornejo. Si queremos encontrar vínculos que no están presentes en el texto escrito y que nos hable propiamente de la belleza, de la naturaleza, a pesar de que gran parte de la historia gira en torno al río, sobre todo la parte culminante donde el autor nos entrega el mensaje y el momento cumbre del cuento precisamente se desarrolla en el río, son las ilustraciones las que nos dan referencia de la naturaleza, su composición pictórica, su paisajismo, toda su belleza. Recordemos que los dos textos, el escrito y el ilustrado, se complementan al momento de transmitirnos la historia.

2.4.1.2. El hábitat de los animales.

En esta trilogía se perciben mensajes similares en relación a la importancia del hábitat: propiciar, proteger y restaurar los hábitats de los animales silvestres para prevenir su extinción, la fragmentación de hábitats y la reducción de la distribución geográfica de especies.

En **“Historias de Dorado y Sebastián”** el hábitat de Dorado es el río, y con mucha sutileza el autor da un mensaje a los niños: los animales no deben estar encerrados para satisfacción de los niños, los animales deben vivir libres en su hábitat, eso no quiere decir que un niño no pueda tener un perro, un gato, una mascota, claro que sí pueden tenerlas, siempre y cuando se les proporcionen las comodidades y el espacio adecuado para que vivan con calidad, pero si hablamos de un animal silvestre las cosas cambian, los animales tienen que vivir en libertad.

En **“El Grillito del Trigal”** el hábitat del Grillito es justamente el trigal y a éste regresa, llega un momento en que ya no desea continuar siendo hombre porque añora el silencio, la belleza, la tranquilidad que le significa su trigal y su música

Por otro lado en **“El libro del Ilaló”** todo el cuento es un himno a la naturaleza, al monte, a las tradiciones de sus pobladores y a sus tradiciones orales, es decir a la vida en torno a este Monte. El cuento se escribe en el Ilaló y el libro es presentado oficialmente en la cruz que hay en la cumbre de este monte. Eso nos da la medida de cuán importante es para el autor. La belleza va a otro plano, a la composición de las riquezas de las historias, leyendas, la tradición oral de su pueblo, todo esto, en torno al Ilaló

2.4.1.3 La empatía entre los personajes manifestada en la solidaridad presente entre humanos y animales –diferentes especies- y entre humanos –misma especie-.

En síntesis la ayuda se presenta así: El Ratón Juan Sabio ayuda al Grillito; Sebastián ayuda a Dorado y, el hombre ayuda a Cristófer; pero a su vez todos los animales le ayudan al hombre.

¿Cuáles son esas ayudas o empatías?

En el cuento **“Historias de Dorado y Sebastián”** “Sebastián ayuda a Dorado a recuperar su libertad; al darse cuenta que el pez estaba triste y quería volver al río, el niño realiza un acto noble de renunciamento de la tenencia del animalito. En **“El Grillito del Trigo”** hay tres momentos en los cuales El Grillito es ayudado, un primer momento es cuando ya siendo amigos con el ratón, Juan Sabio lo libera de la jaula, y también cuando le trasmite el conocimiento que a su vez le posibilitará el convertirse en hombre. En un segundo momento son las brujas quienes poseen el poder mítico para la transformación de grillo a hombre y una tercera instancia en la que el Grillito cansado de ser hombre desea volver a su estado natural y pide convertirse nuevamente en Grillo y a través del don de su canto, es escuchado y su petición concedida por las mismas brujas y, además, transportado a su trigo.

2.4.2. Relación de intertextualidad con otros cuentos y otros autores

Ya se ha visto en la fábula de Esopo esta relación de ayuda entre dos animales de distinta naturaleza como lo son el ratón y el león y como un ratón puede convertirse en el ayudante de otros personajes, en su aparente nimiedad. En algunas ocasiones, de quienes menos se cree o espera es de quienes más se recibe ayuda.

En este mismo cuento se aprecian similitudes con muchos otros cuentos en que es muy utilizado el violín como recurso de la personificación en los animales, podemos mencionar por ejemplo a *El Grillito cantor* del mexicano Francisco Gabilondo Soler, en

ambos cuentos los grillitos se convierten en hombres, y tocan el violín, pero también hay dos marcados finales antagónicos; en el Grillito cantor, El Grillito se queda humanizado y en nuestro cuento, **“El Grillito del Trigo”** al final vuelve a ser nuevamente un grillo del trigo.

2.5. “Historias de Dorado y Sebastián”

2.5.1. Nivel histórico

El cuento **“Historias de Dorado y Sebastián”** fue publicado en el año 2001, y fue escrito con la intención de narrar una historia a su nieto Sebastián, a través del correo electrónico, ya que Sebastián estaba viviendo en Alemania y el autor en Alangasí, una parroquia de la ciudad de Quito, historia que fue creada y narrada para unir emotivamente a un abuelo y a su nieto, para acortar distancias geográficas y mantener vinculados sus corazones.

Esta información fue extraída en los paratextos del cuento y que permite relacionar dos elementos en esta corta ficción, pero con mucho contenido literario y simbólico. Por un lado, el desarrollo de la era tecnológica de los medios de comunicación que facultan el poder comunicarse rápida y fácilmente con cualquier ser, donde éste se encuentre; y el otro, el carácter ecológico del cuento, tema que empezaba a concientizarse en los colegios para llegar a una gran masa de niños y jóvenes. Una relación especial entre el narrador y el nieto resulta que como puede ser interesante para los niños el autor lo hace un texto, que lo publica para que llegue a todos.

Mientras se manifiesta que la ciencia, la tecnología de las comunicaciones, encostra, deshumaniza e individualiza al sujeto, el autor en forma consciente o no, se contrapone a esa idea, y trabaja un tema de concientización, de amor a la naturaleza, de amor y de respeto a los animales.

2.5.2. Nivel discursivo:

En el cuento aparece un solo personaje animal, que es Dorado, Dorado al inicio de la historia cumple la función de objeto, puesto que al ser sacado de su hábitat -el río- y metido en una pecera, su libertad ha sido coartada, la pecera se convierte en su prisión, ha sido objeto de cautiverio. Los padres en un primer momento son los oponentes, ya que ellos atrapan a Dorado y lo convierten en objeto de prisión, según lo expresa el texto, pero en la ilustración es el padre quien ejecuta la acción de capturarlo. En el desarrollo de la historia, el niño Sebastián se vuelve su ayudante, porque al comprender que su pez está triste, nostálgico y que añora su río, su libertad, renuncia al placer de tenerlo consigo y determina dejarlo libre, entonces es llevado y dejado nuevamente en el río -su hábitat-. En ese momento Dorado de vuelve un sujeto actante porque al recobrar su libertad: va a ser quien de ahora en adelante la administre nuevamente y responda por su seguridad.

2.6. “El Grillito del Trigo”

2.6.1. Nivel histórico

El segundo cuento de este trabajo de análisis *“El Grillito del Trigo”* fue escrito por el autor cuando estaba fuera del país, mientras estudiaba en la Universidad de Comillas en España. Era entonces la época del franquismo. El cuento en sí no tiene ni refleja ninguna situación política del momento, sí presenta una postura de rechazo al acoso de los medios publicitarios: la televisión, la radio y la prensa presente en ese entonces en todo el mundo, razón por la cual lo convierte en un cuento universal. Y se traslucen en el cuento los escenarios en el que se mueve el autor para entonces: la universidad, la biblioteca, los libros; y transparenta muy especialmente el silencio propicio y necesario para establecer la relación cercana con los libros.

2.6.2. Nivel discursivo:

En un primer momento aparece el Grillo, luego se incorporan el pastorcito y el profesor; el escenario inicial es el trigal en el campo, cerca de la universidad.

El Grillo se personaliza y se convierte en actante por su canto hermoso que le da una característica especial. El canto es clave en el cuento, es el punto vertebral del cuento. Cuando es atrapado por el pastorcito, se vuelve objeto, porque es privado de su libertad y doblemente objeto cuando es obsequiado al profesor universitario, y en la universidad es objeto del cariño y los cuidados del profesor. Cuando muere el profesor no hay quien lo alimente y aparece entonces otro personaje Juan sabio, un ratón de biblioteca; aquí se da un desplazamiento a la relación entre animales, recordemos que nuestro Grillito no es un grillo cualquiera, es un grillo muy especial por el don que posee. En este nuevo escenario ambos animales pasan a ser actantes.

Juan Sabio es un ratón, que libera al grillito de la jaula, por lo cual se convierte en su ayudante, pero además de ayudarlo a liberarse de su condición de cautivo -analogía con Dorado- le trasmite su conocimiento para que pueda adquirir la condición de humano, una humanidad corpórea. Esta relación de amistad entre los dos animales se rompe abruptamente con la muerte de Juan Sabio.

La oposición son los medios favorecedores, que son las brujas. En un primer momento le ayudan a convertirse en hombre y en otro a ser grillo nuevamente, dos momentos fundamentales, uno, cuando quiere ser hombre y el otro, cuando deja de ser hombre, dos transformaciones.

2.7. “El libro del Ilaló”

2.7.1. Nivel histórico

Hay que destacar que en este libro existen dos momentos históricos, uno el del cuento propiamente, cuando se narran las historias, un tiempo presente y otro, el de las historias que narran los animales dentro del cuento.

En el tiempo de la historia por ejemplo, el autor regresa en el tiempo muchos años atrás, inclusive miles de años atrás cuando el aguilucho cuenta la historia de los mastodontes, centenas de años atrás cuando la araña narra la historia de la puerta del Ilaló –esta puerta está ubicada en el Ilaló del lado de Guangopolo- y más o menos en esa misma época la historia de la Princesa de las mariposas; estas historias se conjugan con el presente en los distintos momentos de la narración de las historias por parte de los animales del Ilaló, que a su vez implican momentos de encuentro con el hombre en el mismo monte cada vez que éste asciende a él. Este cuento da cuenta de la familiaridad del autor con el monte, y hay otro rasgo importante que hay que destacar, que el hombre propicia que se narren las historias, porque él solo cuenta su historia, la del final, la historia del hombre, que no es contada propiamente, la historia es el niño, Christopher; mientras que, las otras historias, -leyendas y mitos- de la comunidad, del entorno del Ilaló son contadas a través de las voces de los mismos animales.

2.7.2. Nivel discursivo

Realizaremos el análisis actancial de los dos primeros momentos de la historia, la presentación y la convocatoria, luego haremos el análisis cuento por cuento, de nuestros personajes y de los personajes dentro de las historias.

En *la convocatoria*, el hombre es el sujeto que pone en marcha la historia, ya que todos los animales reunidos se convierten en voces narrantes para conseguir un propósito u objetivo, plasmar todas esas historias en un libro, ***El libro del Ilaló***, con la finalidad de que esas memorias perduren en el tiempo y ese hermoso valle en torno al monte, sea valorizado y sus bosques y especies protegidos. A la vez, son los mismos animales quienes se constituyen en los ayudantes, porque al participar en la narración, aportan a la consecución del objetivo: escribir el libro, ¿quiénes se benefician con ello?, todos los animales que habitan ese ecosistema y el hombre que podrá concluir su libro. Fuera de ese análisis actancial, los principales beneficiados serán los futuros lectores

del libro que conocerán más sobre la realidad que viven, sobre la necesaria convivencia con la naturaleza, sobre su presente y su pasado.

Mientras que, en *la presentación* todos los animales que fueron convocados por el hombre empiezan a presentarse uno por uno, indicando quiénes son, a quienes representan y contando anécdotas propias y ajenas. No hay cambio del rol actancial en la mayoría, salvo personajes como la lagartija, quien le pregunta al hombre por la historia que le había prometido escribir sobre la *Señorita lagartija*, a tal cuestionamiento el hombre le responde que aún no está concluida, eso nos da la pauta de que el escritor tiene pensado o está escribiendo una historia sobre el mundo oscuro de las lagartijas, en este nuevo escenario la lagartija es el sujeto, el objetivo es que se escriba *la historia de la Señorita Lagartija*, la ayudante es ella misma, porque el hombre la comprometió en esa empresa, la beneficiaria precisamente es ella también, ya que está muy ilusionada y expectante de que se escriba una historia sobre ella –la lagartija- y su mundo subterráneo.

Paso seguido, luego de haber sido elogiada por el hombre, éste prosigue a elogiar también al grillo, así mismo con un poema cuando éste se presenta, en este punto la mariposa se pone celosa y pregunta si el poeta que le escribió algo tan bonito al grillo, no habrá escrito algo sobre ella y el resto de las mariposas.

La mariposa pasa a ser un sujeto, sujeto de los celos, quien ve en el grillo un contendor, porque le aparta de la atención y elogios del hombre. Otro participante es el aguilucho, con una participación más bien pasiva, ya que el hombre le ha pedido que lleve un mensaje al exiliado pájaro negro que se comía los aguacates en su huerta, el objetivo es que dicho pájaro negro, de aquellos que se acercan a las huertas familiares en el Valle, vuelva a deleitarle con sus hermosos cantos, no importa ya si se come los frutos, de ahora en adelante, tal hazaña le será permitida, porque así lo ha manifestado el

hombre. De cumplir la tarea encomendada, el pájaro negro se convertiría en un mensajero, es decir en un ayudante para el comendador.

Adentrándonos en el análisis de cada historia narrada, tenemos que la mariposa, la lagartija, el aguilucho, son sólo narradores de los cuentos, sí tienen una participación: el sapo en su relación personal y extraña con el hombre, el mirlo que acompaña al viejo, y el final cuando todo se mezcla con la realidad, ese final tiene una cantidad de elementos y juegos simbólicos que explicaremos más adelante, es la historia del hombre.

Seguidamente cada personaje animal tomará la palabra para proseguir con su narración, cada cuento tiene a su vez, su historia y sus actantes.

La historia de la mariposa.

En esta historia la mariposa no participa dentro de la trama de la historia, si lo hacen primas ancestrales que vivieron en Alangasí centenas de años atrás.

Hay que precisar que para elaborar este análisis actancial tomaremos como referencia dos escenarios, uno que tiene relación con el desarrollo de la trama en torno al joven chasqui y el otro que toma como centro protagónico a la Princesa de las mariposas.

En aquel que tiene relación con el joven Chasqui, se establece al joven como sujeto, un sujeto promovido por un sabio anciano, quien le mueve a participar en la carrera para ganarla ya que con ese triunfo se hacía acreedor al espejo de obsidiana –objetivo-, el mismo que a su vez le posibilitará el amor de la Princesa. –destinataria junto con él- y donde se constituyen los demás participantes como contendores u oponentes.

Si el análisis lo efectuamos en torno a los episodios en los que aparece la Princesa de las mariposas, tenemos que la Princesa es sujeto, las matronas

ese motor que le llevan a participar, el objetivo participar y convertirse en la Princesa del Sol, las otras jovencitas participantes, las contendoras u oponentes y nuevamente nuestras hermosas mariposas las ayudantes.

Siendo lineales a nuestro recorrido realizado hasta aquí, el papel que nos interesa primordialmente en esta historia es el de las mariposas. Estos lepidópteros como confabulados con el cosmos, trabajan para unir a nuestros dos protagonistas, la princesa de las mariposas y nuestro joven y guapo chasqui, ¿cuándo ocurre y por qué son categorizados ayudantes? Pues por estas tres circunstancias:

- Cuando el chasqui mayor de Alangasí no puede participar a consecuencia de un polvo dorado que le ha enceguecido -el polvo de las mariposas-.
- Cuando se posa una mariposa en el ojo de uno de los chasquis favoritos para ganar la competencia, sutiles instantes serían suficientes para que se distraiga este participante y se convierta en una mínima ventaja para que arremetiendo como lo hizo nuestro chasqui de Alangasí, ganase la carrera.
- Y en el momento cuando iba a participar la princesa de las mariposas, quien no poseía una diadema en su cabeza –requisito indispensable para participar- se juntaron las mariposas doradas formando la más bella de las diademas que a su vez acentuaban la belleza del rostro de nuestra princesa y sin contendoras que le hiciesen sombra es designada Princesa del Sol.

La siguiente historia es *La historia de la señora Lagartija*, quien solamente narra la historia, no participa en ella. Es un relato sobre la erupción del volcán Reventador y cómo la Cotopaxi, -pongamos atención a su género-, le pedía al volcán Ilaló que se case con ella, y el Ilaló siempre le respondía que no.

“Si te casas conmigo te he de dar pañuelo blanco”. “Pero el Ilaló le respondía: No porque mis hijos se van a helar”. (Rodríguez Castelo, El libro del Ilaló, 2007)

Mientras que en *La historia del sapo joven* y la extraña relación con el hombre, el sapo es el personaje centro de la acción, debido a que es él quien desea iniciar esa relación afectiva con el hombre; el actante sujeto es el sapo, la relación que desea entablar es el objetivo y el sapo junto al hombre los beneficiarios de una relación un tanto extraña, afectiva, pero en fin humana y esa es la historia, el inicio del establecimiento de esa relación humano-animal.

En *el cuento de la señora araña* que narra la leyenda de la puerta del Ilaló que está ubicada frente a lo que actualmente conocemos como Guangopolo, la araña tampoco participa en el relato y los únicos personajes animales que intervienen son Culantro y Perejil dos grandes perros que custodiaban la puerta del Ilaló; son mencionados sí, pero no realizan una acción dentro de la narración que mueva la historia o nos signifique algo más, por lo cual procederemos a analizar el siguiente cuento.

El antepenúltimo cuento es *La historia del aguilucho*; en esta historia tampoco participa el aguilucho, y se refiere a la historia de los mastodontes que vinieron a habitar el área del Valle de los Chillos, en lo que hoy está asentada la parroquia de Alangasí, aún existe la Calleguayco, escenario del penoso acontecimiento que exterminó a la familia de estos descomunales animales.

Los mastodontes eran apetecibles por todo el beneficio que su cuerpo brindaba al hombre en ese tiempo, su carne, su piel, la grasa y sus enormes colmillos, lo que los convertía en objeto de cacería, los habitantes o cazadores eran los sujetos que practicaban la cacería. En un segundo momento los mastodontes pasan a ser sujetos cuando al comenzar a caer el torrencial aguacero, el agua se torna violenta y desbordante en los ríos, que trae

arrastrando consigo piedras y troncos, en un instinto natural de sobrevivencia estos animales entran a una cueva para protegerse, sin sospechar que la cueva se iba a venir abajo e iba a sepultarlos vivos junto a los cazadores que andaban tras ellos. Estos cazadores son oponentes ya que su postura se oponía de una u otra manera a que estos animales existieran. En otro aparte, está el cachorro mastodonte quien estaba siendo seguido muy de cerca por el cachorro humano, pero el cachorro humano sólo quería relacionarse con su par y así lo demuestra cuando quiere salvarlo empujándolo para que salga de la cueva y no sea aplastado, lamentablemente ambos mueren al derrumbarse las paredes de tierra. El cachorro humano se convierte en ayudante del cachorro mastodonte por un tiempo muy corto y sin alcanzar su objetivo, ya que la naturaleza penosamente actuó más rápido que él. Aquí la naturaleza se manifiesta como oponente, y muy a pesar de que no estamos hablando de un personaje, actúa generando destrucción y muerte.

Y nuestra penúltima historia es *La historia del pájaro negro* que acompaña al viejo, solitario y abandonado hombre.

La cabrita inicialmente se constituye en la sustituta de los familiares y amigos ausentes a quien el viejo le deposita todo su afecto, además la cabrita es su sustento, recordemos que todos los días le proveía la leche. Se torna en la ayudante del viejo abandonado, los oponentes son los ladrones que al llevársela rompen con este vínculo afectivo y necesario que llevaría al viejo a sumirse en la pena y el desinterés por la vida. Luego es el pájaro negro -el mirlo- quien trata de acompañar al viejo en este penoso trance y paliar en algo la ausencia de Blanquita -la cabra-. El ave de abrigo negro, cumple un papel muy humano, actúa primero observando y luego su actuación es muy solidaria, sabiendo que el viejo está sólo y muy triste porque ha perdido a su cabra, lo acompaña día tras día, dándole sentido a la existencia del anciano, y muchos de los días le provee de alimentos que roba de varias partes.

Esta amistad que ha nacido entre ambos es interrumpida por la muerte, nuevamente este hecho natural de la humanidad aparece como en la historia de Grillito del Trigal, con la repentina muerte del ratón Juan Sabio.

Y llegamos a la última de las historias, *la historia del hombre*, el hombre es el articulador de todas estas historias, así como el Monte, él es quien les convoca, escucha las historias y las plasma en su libro de lomo rojo. Pero él también cuenta una propia, la historia de Cristofer el niño inválido, que no es una historia propiamente narrada, sino que es una vivencia; por eso lleva al final del libro a Cristofer al monte, para que todos conozcan la experiencia maravillosa que está viviendo el pequeño, al estar en contacto con la naturaleza, al sentir al monte y a su ecosistema; en este punto el hombre es el sujeto, y el niño también lo es, ya que Cristofer vive su sueño, su más íntimo y caro anhelo: subir al llaló, a la cruz que está en la cumbre, aunque sea ayudado.

Ambos, niño y hombre participan de la ascensión al monte, uno lo hace con sus propios pies –el hombre- y el otro –Cristofer- ayudado por el hombre. Los roles se entrecruzan, el hombre también es el ayudante del niño, ayudante propiamente físico, y a su vez, el niño es ayudante del hombre, ya que al ser el niño la historia del hombre, ayuda en la consecución del objetivo del hombre que es plasmar esas historias, para que no vayan a quedarse en el olvido.

2.8. Cuadro de los personajes animales categorizados reales o simbólicos que serán objeto del estudio hermenéutico.

Leer el cuento implica sacar todo lo que se puede del texto, puede ser una apertura, penetrar en el texto hasta encontrar la cosa misma del texto – HABERMAS- o penetrar en el mundo del texto –RICOUER-.

PERSONAJES ANIMALES REALES Y SIMBOLICOS DE LOS CUENTOS		
PERSONAJES ANIMALES	OBRA	SIMBOLISMO REPRESENTADO
Dorado	“Historias de Dorado y Sebastián”	La vida misma, la necesidad del hábitat animal necesario para que los animales puedan vivir con libertad. La empatía niño-animal.
Grillito	“El Grillito del Trigo”	Rechazo a la vida alienada de los medios, la publicidad de los medios –la prensa, la radio, la televisión, el espíritu sensible hacia la música, la vida en paz, en silencio y la disciplina de estudio.
Juan Sabio	“El Grillito del Trigo”	El conocimiento, la sabiduría propia del ratón de biblioteca, el hombre que solo pasa leyendo, investigando. La sabiduría, la transmisión del conocimiento al Grillo para que alcance otras posibilidades.
El aguilucho	“El libro del laló”	La libertad, el espacio, el hábitat propicio que necesitan los animales, la contemplación de la naturaleza
La mariposa	“El libro del laló”	La alegría de vivir, la coquetería, lo voluble del espíritu, características propias de las féminas
El grillo	“El libro del laló”	Transformaciones, sensibilidad musical
La señora araña	“El libro del laló”	Sabiduría
La señora lagartija	“El libro del laló”	Real, pero con un simbolismo

		oscuro: es el animal que vive en las profundidades.
El sapo joven	“El libro del llaló”	La juventud, sus ansias de conocer y vivir la vida, establecer una relación afectiva
El sapo gruñón	“El libro del llaló”	La adultez, la seriedad, lo pausado de la edad, la serenidad, el conocimiento, la prudencia
La hormiga	“El libro del llaló”	Real, no simbólico
El colibrí	“El libro del llaló”	La belleza, el gusto estético, el disfrute de la naturaleza, de los placeres -cualidades propias de un sibarita-.
El pájaro negro	“El libro del llaló”	La destrucción, el equilibrio de la naturaleza.

Fuente: Elaborado por la autora

PERSONAJES ANIMALES REALES Y SIMBOLICOS PRESENTES EN LAS HISTORIAS NARRADAS EN EL CUENTO <i>EL LIBRO DEL ILALO</i>		
PERSONAJES ANIMALES	HISTORIA NARRADA	SIMBOLISMO REPRESENTADO
El aguilucho	<i>La historia de los mastodontes</i>	Ese mirar a lo lejos en el pasado.
Los mastodontes		Reales, históricos – llevan a la reflexión de mantener nuestras raíces, tradiciones, nuestra historia
El sapo joven	<i>La de un pequeño sapo que se hace muy amigo del hombre y llegan a quererse mucho</i>	La necesidad de afecto, de relación con el otro.
Las mariposas	<i>La princesa de las mariposas</i>	Alegría de vivir, la coquetería, el enamoramiento, la belleza de la juventud, características propias de las féminas
Culantro y Perejil	La puerta del Ilaló	Los perros guardianes, en este caso del tesoro. Son dos y tienen los nombres de dos de las hierbas comunes de la cocina nativa.
La lagartija	El cuento de la Cotopaxi y el volcán Ilaló	El mundo de lo oscuro. La posibilidad de un cuento de ese mundo.
El pájaro negro	El mirlo y el anciano	La compasión, la solidaridad con el anciano, la compañía, la relación hombre-animal
La cabra Blanquita		La relación especial entre el animal y el hombre, vínculo afectivo-humano

Fuente: Elaborado por la autora

2.9. Análisis de la fauna simbólica:

Carl G. Jung, en “El hombre y sus símbolos”, dice: “usamos constantemente términos simbólicos para representar conceptos que no podemos definir o comprender del todo.” (Jung, 1995)

Como dice Jung, es más fácil explicar cosas de difícil explicación a través del uso del símbolo que del propio lenguaje. La tarea va a ser tratar de interpretar esta fauna simbólica desde el autor, el receptor –lector- y el propio texto, con objetividad y ética, para llegar a la intersubjetividad en las historias de los cuentos; es decir, con el empleo de la hermenéutica.

2.9.1. Personajes del cuento “*Historias de Dorado y Sebastián*”

Dorado: -El pez-

El pez es un símbolo de la libertad como elemento esencial de la vida del animal, eso está más allá de la pura historia. En todo cuento mítico hay un don; aquí sería el de la libertad. De acuerdo al análisis de Levi Strauss, el actante, que es el pez, pierde la libertad; el mediador, que es el niño, cumple la acción romper la pecera, y dar el don, la libertad.

La pecera le corta la libertad, la pecera es símbolo de cautiverio, por eso, al romperse la pecera, Dorado recobra la libertad. En el caso de Dorado, habría que preguntarse ¿qué tan bueno es recuperar esa libertad?, por los todos los riesgos que implica volver a tener la libertad, y quien hace eso es el niño, él es su liberador. Esta acción nos lleva a la reflexión casi filosófica entre seguridad y libertad.

En todo este juego de símbolos el que está situado en medio es Dorado; él es quien está prisionero en la pecera y le pertenece al niño. Dorado vuelve al agua -a su mundo-, tendrá que ver como se alimenta, cómo se libra de los peligros. El mensaje es: Lo que hace el niño es bueno, según el cuento tener animales encerrados no es conveniente para los animales porque se les priva

de algo esencial para ellos, la libertad. El valor simbólico es la libertad, de igual manera que ocurre con los seres humanos, el ser humano puede tener un buen trabajo, pero a su vez ese trabajo le esclaviza. Diez o más horas diarias de trabajo, le posibilita comodidad, una casa segura -buen hábitat-, confort, pero le priva de su libertad, si se rompiese violentamente con ese status quo, como ocurrió en nuestra historia, cuando la pecera fue rota violentamente, con lo cual Dorado recobró su libertad, así también el hombre la recobraría, pero ya no tendría comodidad, simboliza la complejidad entre seguridad y libertad, reflexión que nos permite la lectura hermenéutica del cuento.

Muchas veces es de esa manera como se recupera la libertad; con violencia. Juego simbólico básico porque el cuento es sencillo, direccionado a niños pequeños, pero muy rico en simbología

La pecera en el centro del juego simbólico:

Mientras el pez está en la pecera, se encuentra bien, puesto que está bien alimentado, libre de peligro, pero no tiene libertad; la pecera cumple una dualidad: mientras Dorado está en ella, es símbolo de prisión; pero a su vez, la pecera rota es símbolo de libertad también.

2.9.2. Los animales en el cuento “El libro del Ilaló”

Este libro es un conjunto de cuentos que contiene historias y leyendas, donde el autor hace uso de recursos riquísimos para la interpretación y que dan cuenta de su alto nivel de conocimiento y creación literaria. Como manifestó Francisco Delgado Santos:

“Hernán Rodríguez C. es uno de esos sabios que ha incursionado en diferentes terrenos y en todos ha logrado una estupenda cosecha. A más de los aportes fundamentales que ha dado a la gramática, a la historia del arte, a la historia de la literatura ecuatoriana, al teatro, al cine, a la investigación social

es, sin lugar a dudas, el mayor y mejor exponente de la literatura infantil y juvenil de nuestro país”: (Delgado, 2011)

El objetivo es realizar el análisis de la fauna simbólica, pero, por la forma como está escrito el cuento, se debe realizar forzosamente el análisis de otros elementos para no perder la riqueza del símbolo presente en la narración. Retomado el camino se inicia el análisis de los cuentos, en los que se analizan elementos presentes en las distintas historias narradas, como son el monte, la lluvia, el hombre, el niño, etc.

Hay dos cuentos que se relacionan con historias antiguas pero hay otro cuento que se relaciona con un pueblo al pie del Ilaló, que es Alangasí, y la otra que es todavía más antiguo, una historia prehistórica. Son historias fundadas en cosas que pasaron o se cree que pasaron en Alangasí.

La razón del libro, entre otras, es recuperar la memoria oral de sus historias y dejarlas plasmadas en un texto para que no se extingan. Para comenzar el análisis hay que responder previamente a dos interrogantes, la primera, ¿por qué el autor escogió esos animales? Y la segunda: ¿por qué le asigna a cada animal esa historia?

La primera respuesta es que debía escoger animales diurnos, porque el hombre sube al monte en el día y a aquellos animales que no representasen peligro para él.

En las historias asignadas a cada animal, se encontraron estas relaciones que respondería la segunda pregunta:

- A la mariposa, una historia de un romance, por ser ellas coquetas, vulnerables, inquietas y alegres.

- A la lagartija, una similitud entre las características de su piel y la lava petrificada.
- El sapo, al que se asigna la historia de la extraña relación que desea establecer con el hombre.
- La araña, porque teje su red para atrapar a sus víctimas y la historia de la puerta del llaló nos cuenta de aquellas trampas que capturaba a los impertinentes forasteros, casi una analogía con las redes de las telarañas.
- Al aguilucho, le asigna la historia de los mastodontes debido a que es una historia ocurrida miles de años atrás, y a las águilas se les otorga ese desplegarse en grandes distancias, ese mirar a lo lejos en el pasado.
- El pájaro negro, el mirlo, por ser el mirlo un ave que se acerca mucho al ser humano, claro está cuando no se siente amenazado. El ave se le acerca y él anciano lo trata con familiaridad y cariño; a su vez el mirlo lo acompaña en esa soledad más aún ahora que perdió su cabra.
- El colibrí, símbolo de la belleza, del disfrute del placer, tomar lo mejor de cada cosa, alimentarse de la miel, del néctar de las flores, volar de un lado a otro, picotear por aquí y allá. Todo ese placer unido a la libertad de hacer lo que a él le satisface. Características propias de un sibarita.

Este cuento se lo escribe en el monte y habla sobre la vida en este ecosistema y alrededor del él; muy a pesar de que se está analizando el simbolismo presente en los animales, para su completa comprensión y articulación de los símbolos, es inevitable que entre otros elementos se analice lo que representa el propio monte.

El Monte:

El monte también es protagonista, es el centro de las historias, del presente y del pasado, que cuentan sobre las leyendas, mitos e historias ocurridas en el llaló y sus alrededores y que al ser contadas y escritas en el cuento se vuelven historias presentes.

No se puede negar la relación del autor con este monte; el mismo monte es símbolo de libertad, de todo lo que significa la montaña para el ser humano, el autor tiene familiaridad con ese monte y con la vida que vive en torno a éste; la vida no sólo presente sino la vida del pasado, toda esa sabiduría en el monte y en torno a él, visiones, leyendas, mitos, pero en lugar de contarlas el hombre, esto es fundamental, convoca a los animales que viven allí para que sean las voces de los animales quienes las cuenten.

La mariposa:

La mariposa es símbolo de la energía del amor y la libertad, siendo capaz de atraer esa compañía que las personas solas permanentemente buscan. Ese rasgo se cumple en esta historia ya que son las mariposas quienes por alguna confabulación con el cosmos encuegan al chasqui favorito para ganar la competencia e impiden que compita, favoreciendo así la participación del joven chasqui de la historia quien al ganar la competencia, se hace acreedor al espejo de obsidiana y con él puede conseguir el amor de la princesa de las mariposas. También hay otro momento donde se evidencia que las mariposas simbolizan belleza, cuando en forma de diadema en la cabeza de la princesa la hacen lucir más hermosa.

El sapo joven:

El sapo, que se asigna su propia historia la de la extraña relación que desea establecer con el hombre.

La relación entre el hombre y el sapo joven es una relación extraña; es una de las cosas extrañas del libro. El sapo joven simboliza la juventud y todo lo que ella trae consigo; la inquietud, la imprudencia, el deseo de conocer la vida y hasta la vida afectiva romántica propia de la edad. Busca una relación de afectividad especial con el hombre; no hay una relación esencial entre el animal y la historia que cuenta. Hay una cosa muy interesante también, tiene celos, como cuando el hombre trae a Cristófer -el niño-, y en otras ocasiones, cuando el hombre les recita los poemas al grillo y a la mariposa. Este rasgo

del sapo joven, los celos, se convierte en un símbolo de la relación especial del hombre con algún aspecto de lo humano, con un niño, con alguien joven, con una mujer joven, una relación de especial afecto humano.

El aguilucho:

El aguilucho, quien narra el cuento de los mastodontes, es un símbolo de desplazamiento libre en el espacio y de ver las cosas a lo lejos, contar una historia de tiempos prehistóricos.

En este cuento, los mastodontes no manejan ningún simbolismo animal, pero sí uno humano. Hacen mirar al pasado y a manera de reflexión invita el autor a valorar lo que significó su presencia en estas tierras y que hasta el momento no ha habido ninguna acción por parte de las autoridades ni personas vinculadas con la paleontología, que le den al sitio la importancia que tiene. Ver anexo no. 4 Fotografía del hallazgo.

Actualmente existe en Alangasí esa calle, la Calleguayco, ubicada en la vía a la Merced, en el lugar no hay nada, y el escritor llevó hasta allí al Alcalde Paco Moncayo, solicitó que hagan un museo de sitio en él, el alcalde a su vez ordenó al presidente de la junta parroquial que lo gestione. Lamentablemente no se hizo nada, no hay conciencia ni cultura en los lugareños que valoren la trascendencia de ese hallazgo y hoy una figura representativa del mastodonte está en El Tingo, sitio que no tiene que ver con el lugar de los hechos; el riesgo radica en que cuando se mueran los últimos ancianos de la localidad, nadie sabrá donde quedaba el sitio y se perderán esas memorias. Uno de los motivos de este cuento precisamente es rescatar esa memoria oral para dejarla plasmada en un texto.

El niño:

El niño trata de salvar al mastodonte niño, el niño es símbolo de la relación natural entre el humano y el animal, entre cachorro humano y cachorro animal. El niño es un símbolo de ingenuidad, de generosidad.

La lluvia:

La lluvia posee una ambivalencia que va desde imágenes de fertilidad, que retratan el campo, la cosecha, la fertilidad hasta presagios de desgracias, tragedias e inundaciones; para el caso del cuento de los mastodontes, la lluvia cumple el segundo cometido, porque es la incesantemente lluvia la que provoca que la tierra se deslice y las cuevas aplasten a la familia de mastodontes, mientras que en la historia del pájaro “Varios días de esos finales de marzo llovió por el llaló y sus contornos. (Lo cual fue bueno para los choclos que se iban a comer en Semana Santa)” (Rodríguez Castelo, El libro del llaló, 2007), la lluvia es sinónimo de bonanza, de producción agrícola y de buena cosecha.

El Mirlo:

Ese pájaro que le acompaña al anciano al que le dejaron abandonado, se convierte en un símbolo de compasión, de ternura, es la relación humanitaria con el hombre viejo abandonado; el pájaro es mucho más que el puro pájaro; eso nos pone en la pista de un símbolo cuando la cosa es mucho más que la simple cosa real, y que no es metáfora porque la metáfora es una trasposición de sentido.

En esta historia dolorosa el pájaro negro es el que pone la nota de afecto humano frente a la ausencia de los deudos. El pájaro es símbolo de humanidad, acompaña en sus últimos momentos al anciano y su cortejo, tal actitud provoca que la gente del pueblo se admire de la conducta del pájaro. El Mirlo realiza lo que debieron haber hecho familiares, amigos y otros seres humanos, es una historia de soledad y abandono.

A manera de complemento: El Hombre y Cristófer:

El Hombre:

El hombre que escribe el cuento del llaló convoca a los animales del monte para que cada uno cuente su historia, para que hable la voz de la naturaleza, vuelca su visión del mundo, el mundo de valores del autor; este hombre siente una especial simpatía por la naturaleza y la transporta en la relación con sus personajes; la historia que nos cuenta, no es otra que el mismo niño, Christopher, para emocionarnos con su gran humanismo, que lo vive con los animales y con otros seres humanos.

El hombre se presenta como el recurso a través del cual Cristófer va a vivir la experiencia más maravillosa de su vida, incluso la experiencia será el motor para que milagrosamente de sus primeros pasos, que por su enfermedad le había sido negada.

El final es toda una sinfonía de sentimientos, emociones y algarabía entre los dos humanos y los representantes del monte, los animales celebran a la naturaleza y a la armonía que se da entre humanos, animales y naturaleza.

Cristófer:

Este personaje da cabida a reflexiones acerca de los motivos por los cuales el niño sueña ir al monte, ¿por el mismo monte o por los animales? Cristófer va por el monte, sueña ir al monte, y como por sí no puede lograrlo, lo tiene al hombre para volverlo posible. Esta historia es como un cuento para el hombre y en vez de contarlo lo traduce en acción.

2.9.3. En el cuento “*El Grillito del Trigal*”

El Grillito:

Nuestro Grillo se siente a gusto inicialmente con su nueva humanidad, se relaciona bien con las personas y más aún con los niños. Su música conmueve a los asilados, les da paz y además les cura. Como todo es novedoso, todo parece funcionar, inclusive se entusiasma al pensar que con su canto puede llegar a muchos niños, porque los niños le parecen auténticos. Luego que nuestro *Grillito del Trigal* es conocido y reconocido por su hermoso canto, los medios de comunicación tratan de convertirlo en una mercancía, el canto del grillo es clave dentro del cuento.

El Grillo simboliza el rechazo a la sociedad de los medios de la publicidad; le parece un mundo ficticio, ruidoso, que no le permite la soledad, el silencio al que él ha estado acostumbrado y que él ama y disfruta. Empieza a sentir que esa situación no es grata, quieren llevarlo a la tv y ese mundo le parece deshumanizante. *“Pero las otras voces le aturdían: “¡Bravo! ¡Bravo!!! Y algunos hombres le gritaban al oído cosas que el buen grillo no entendía: “Quiero que me dé los derechos de sus creaciones”. “¿Acepta ser mi artista exclusivo?”, y otras cosas difíciles”.* (Rodríguez Castelo, *El Grillito del Trigal*, 1979) Se siente manipulado, alienado.

Se lee el mensaje de que para irse a su mundo está abandonando esas cosas humanas que descubrió: eso es tremendo, renuncia a ser humano frente a la manipulación de la sociedad y el alienamiento mediático. Es una contraposición en relación al fantasma de las gafas verdes que a pesar de conocer las debilidades del ser humano desea convertirse en hombre.

El cuento es un juego de símbolos en torno al grillo, el grillo articula todo ese juego que aparece y desaparece con la experiencia y con el conocimiento que le han dado las aventuras vividas en su camino de ser hombre y grillo. Este es

un valioso recorrido “biográfico”, lleno de encanto y visiones subjetivas de sí mismo.

El ratón Juan Sabio:

El ratón posee cierto valor simbólico, con la connotación de ratón de biblioteca, nos dice mucho del hombre que se pasa metido en los libros, esta frase hecha, ratón de biblioteca, es símbolo de sabiduría. En el cuento es Juan Sabio quien le da al grillo el conocimiento esotérico, del poder de las brujas. Recordemos que le dice: que antes de comérselos, leía los libros. *“Verás: yo no me como los libros como cualquier ignorante. Primero los leo, los reviso”* (Rodríguez Castelo, El Grillito del Trigal, 1979) Cuando lo matan, -elemento realista- pues es natural que cuando un humano visualiza a un ratón, lo primero que desee hacer es eliminarlo.

Para completar la interpretación del símbolo en el cuento, se realizará el análisis de elementos importantes como:

La muerte:

La muerte es símbolo de dolor, de pérdida de un ser querido. En este cuento la muerte es símbolo de la amistad que se rompe con un hecho doloroso. Para el Grillito doblemente doloroso, primero por la muerte del profesor que lo cuidaba y luego, la muerte de su amigo el ratón Juan Sabio.

El Sol:

El sol es fuente de energía, es la vida misma. Debido a que grillito posee una visión limitada, lo siente, siente su calor, su luz. El sol, junto al campo, el trigal, son las verdaderas riquezas que el grillito posee, y que no cambiaría jamás ni por toda la fama o riqueza que le ofrecían siendo hombre. El sol por

ejemplo, es para el Grillito parte esencial de su vida, porque es la misma fuente para su vida.

El canto:

El canto es un don que posee el grillito, dentro del cuento el canto es un elemento muy valorado: deleita, gusta a todos, inclusive posee cualidades curativas, sanó a los enfermos del asilo, pero es por el canto que el grillito es perseguido.

El grillito es personificado, por ese hermoso don que posee, pero por ese mismo canto el grillito es objeto de cautiverio, primero cuando fue puesto en la jaula por el pastorcito, luego sigue cautivo cuando fue obsequiado al profesor de la universidad y, más tarde quieren aprisionarle los medios, el rechaza todo y lucha por su libertad, vuelve a su trigal, libre con su don, para deleitarse y para deleitar a cuantos quieran escucharle, pero sin perder su libertad. El canto es símbolo de belleza, de sensibilidad, de expresión de vida y de lo que puede compartir un ser humano a otro.

El beso:

Cuando recibe el beso de la niña, Grillo siente a través del beso la cumbre del descubrimiento de lo humano. El beso es símbolo de lo más puro y sensible de lo humano, sensible por el beso mismo y puro por haber sido ofrecido por una niña; el beso es reconocimiento de amor entre las personas.

Los medios: Televisión, radio, presa

Los medios de comunicación son símbolo de alienamiento mediático de lo contemporáneo.

2.9.3.1 Análisis de la versión utilizada del cuento "EL GRILLITO DEL TRIGAL" en el teatro

EL TEATRO PATIO DE COMEDIAS Presenta OBRA INFANTIL:

"EL GRILLITO DEL TRIGAL" - TEATRO LA MURALLA

Basada en el cuento homónimo de Hernán Rodríguez Castelo

Un grillo quiere salir de su trigal, mirarse en grandes espejos, cantar y ser admirado. Consigue salir de su tierra y llega a una ciudad enorme en busca de la fama y la fortuna. Encuentra una biblioteca, donde un ratón sabio, le dice que tiene que estudiar y cultivar su voz, su cuerpo y su mente si quiere ser un cantante famoso. Pero el Grillito quiere que todo sea facilito, rapidito y al instante. De este modo encuentra en la biblioteca un viejo folleto que tiene un conjuro para que una bruja le conceda su deseo.

Así, el Grillo se convierte, sin esfuerzo alguno, en el cantante revelación del año. Se vuelve rico y famoso, pero un día se da cuenta que está viviendo en un mundo superficial, que no se esforzó y no trabajó por sus sueños, sino que llegó por un camino fácil. La tristeza inunda su corazón y lo único que desea es regresar a su trigal: su casa, su familia, sus verdaderos amigos. (Muralla, 2008)

El cuento El grillito del trigal por su belleza y riqueza simbólica puede ser puesto en escena como lo hemos visto que así lo hizo el grupo Muralla, y podríamos decir que el productor o guionista hizo su propia interpretación del cuento, pero esta versión de la historia, llevada al teatro, con todo respeto, traicionó el mensaje fundamental del cuento, ya que el grillito en su versión original nunca quiso ser rico ni famoso.

A pesar de que el cuento posee mucha versatilidad, la equivocada interpretación da cuenta de que la persona que la realizó no conoce ni al autor, ni llegó a encontrar el mundo mismo del texto, arbitrariamente se dejó llevar por la subjetividad que sus propias vivencias le sugirieron. Pero no puede darse ese tipo de arbitrariedades, ya que el grillito tal como se presenta en el cuento no va a cambiar sus principios, sus valores fundamentales, por un mundo superficial y falso, él prefiere volver a lo suyo, a su mundo; disfrutar de lo que para él sí tiene valor, el sol, el trigal, su campo, su

música y donde nadie le pueda arrebatarse valores esenciales como la libertad, el amor y respeto a la naturaleza.

CAPITULO III

INTERPRETACIÓN DE LAS ENCUESTAS REALIZADAS A LOS NIÑOS LECTORES DE LAS OBRAS SELECCIONADAS

3.1. Análisis de la aplicación de las encuesta a niños lectores de los cuentos: “Historias de Dorado y Sebastián”, “El Grillito del Trigal” y “El libro del Ilaló” del escritor ecuatoriano Hernán Rodríguez Castelo.

Para completar el trabajo investigativo, se realizó una encuesta a niños y niñas de entre 12 y 13 años de edad, una muestra de 40 niños, en dos escuelas del Valle de los Chillos; la escuela fiscal ALEJANDRO ANDRADE COELLO de El Tingo y la Unidad Educativa Particular LEON COOPER, ubicada en la vía al Tingo.

El objetivo primordial de esta parte aplicativa del trabajo de investigación fue contrastar el estudio teórico y analizar con los niños y niñas de estas instituciones, la receptibilidad o no del símbolo en la lecturas de dos de los tres cuentos: **“Historias de Dorado y Sebastián”, y “El Grillito del Trigal”** del escritor ecuatoriano Hernán Rodríguez Castelo, dos escuelas de distintos estratos sociales y de dos diferentes niveles lectores.

El trabajo en cada escuela se lo realizó en dos horas clases, y se sistematizaron las actividades de la siguiente manera:

Primera hora clase:

- Socialización entre los niños y la persona que aplicó la encuesta.
- Explicación del trabajo a realizar.
- Explicación de lo que es el símbolo
- Dramatización para evidenciar el empleo del símbolo

Segunda hora clase:

- Lectura del cuento
- Diálogo para intercambiar opiniones y emociones
- Aplicación de la encuesta
- Agradecimiento y despedida

Ver anexos No. 5.1 Encuesta y tabulación elaboradas en la escuela fiscal ALEJANDRO ANDRADE COELLO de El Tingo. Cuento trabajado: “Historias de Dorado y Sebastián”, del escritor ecuatoriano Hernán Rodríguez Castelo

3.1.1 Análisis e interpretación del cuento: “Historias de Dorado y Sebastián”

- El cuarenta por ciento de los niños consideró que Dorado simboliza la amistad, refiriéndose específicamente a que entre dos amigos debe existir mucha empatía, como la que se manifestó en Sebastián con relación a la tristeza de Dorado y que hizo que Sebastián decida dejarlo nuevamente en el río para que goce de su libertad y pueda hacer todas las cosas que al él le gustaba hacer con sus amigos, en su hábitat.
- El segundo rango alto de la misma pregunta, nos da cuenta de un porcentaje del veinte y ocho por ciento, que nos dice que todos los seres vivos necesitan vivir en libertad y que esa consideración fue percibida por Sebastián y por eso decidió dejarlo en libertad.
- Un rango considerable del veinte por ciento consideró en cambio que Dorado había sido separado de su hábitat y éste era importante para él.
- Las tres lecturas nos hace evidenciar que el mensaje del cuento y el simbolismo que se quiere transmitir a los niños con esta historia ha sido bien asumida a pesar de que el grupo de niños con los que se trabajó, no son niños lectores, sí poseen la capacidad necesaria para interpretar los símbolos. Con apenas una hora de preparación entre lo que era el símbolo y unos pocos ejercicios realizados previa la aplicación de la encuesta se pudo trabajar en la consecución de los objetivos.
- En la parte de la emotividad provocada por la historia en los niños, nos muestra que hubo una mezcla de sentimientos, que van de la mano la alegría y la tristeza, alegría porque Dorado siendo libre volvía al río, y ya no iba a estar solo, de ahora en adelante iba a disfrutar de su hábitat, y tristes a la vez porque dos amigos tenían que separarse inevitablemente.

- También hubo niños que se sintieron muy interesados por la historia, otros desesperados por saber que iba a pasar al final, y unos pocos aprendieron a modo de reflexión que la libertad y el hábitat son muy importantes para que los animales vivan como los seres vivos que son, con calidad.
- El ochenta y cuatro por ciento de los niños poseen mascota, de ellos el perro es la mascota que predomina y sólo el veinte y ocho por ciento de las mascotas no tienen nombre.
- Un gran número de niños y niñas están dispuestos a hacer lo que sea para que su mascota se sienta bien, inclusive un cinco por ciento de niños están dispuestos a dejarles en libertad para que estos estén mejor y un reducido número de niños, piensan que proveerles de una compañía va a ser que los animalitos se sientan más a gusto y puedan conservarlos con ellos.

Ver anexos No. 5.2 Encuesta y tabulación elaboradas en la Unidad Educativa Particular LEON COOPER, ubicada en la vía a El Tingo.

Cuento Trabajado: “El Grillito del Trigo” del escritor ecuatoriano Hernán Rodríguez Castelo.

3.1.2 Análisis e interpretación del cuento: “El Grillito del Trigo”

- En la pregunta uno relacionada con la percepción del símbolo que representa Juan Sabio, el ochenta y cinco por ciento de los niños y niñas identificaron claramente la sabiduría, y lo explicaron rápidamente: porque leía mucho, *se leía los libros antes de comérselos* y un quince por ciento identificaron en cambio la amistad, refiriéndose a la amistad que se estableció entre Juan Sabio y el Grillito.

- En cuanto al símbolo que representa el Grillito, la percepción estuvo distribuida entre las siguientes categorías:
 - amor a la vida
 - libertad
 - inocencia
 - sensibilidad musical
 - sensibilidad estética/belleza
 - tranquilidad/silencio
 - rechazo a los medios
 - arrebatarle de su hábitat

Todos éstas conforman el simbolismo representado por el Grillo en el cuento, pero lo curioso es que le dieron mayor importancia en primer lugar a la sensibilidad musical y en segundo a la belleza, sólo un cinco por ciento encontró que el Grillo en el cuento simboliza principalmente el rechazo a los medios, hay que comprender que la percepción de un adulto dista de los pequeños, y esa es su escala de aprehensión.

- La percepción de los niños y niñas en relación a la pregunta ¿cuál creen que fue la razón por la que el Grillito regresó a su trigal?, el setenta y cuatro por ciento consideró que fue porque el Grillito quería disfrutar de la naturaleza, la paz, la tranquilidad, el silencio, estar en libertad y en su hábitat. Esta respuesta fue expresada de diferente manera que iban desde: porque huyó del ruido, porque quería ser libre, o porque quería regresar a su mundo, y hasta porque se sentía solo. etc.
- Sólo un cinco por ciento, es decir un sólo niño manifestó que el Grillito se sentía alienado, manipulado.
- Los niños fueron más allá de lo esperado, con sus analizadas e inteligentes respuestas.
- Y en la última pregunta, las respuestas en relación a lo que sintieron mientras leían el cuento, tenemos:
 - Tristeza
 - Alegría
 - Emoción
 - Mezcla de sentimientos entre tristeza y felicidad
 - Suspenso
 - Sentimiento inexplicable
 - Apreciar valores
 - admiración

Mayoritariamente los niños sintieron una mezcla de sentimientos: felices, porque Grillito volvió a su trigal y podía cantar en libertad y tristes porque había muerto Juan Sabio.

Pero hubo un grupo que fue más allá, llegaron a la reflexión de que los animales necesitan vivir en libertad porque son seres vivos.

3.2. Conclusiones de la aplicación de las encuestas:

3.2.1 En la Escuela fiscal ALEJANDRO ANDRADE COELLO:

- ✓ Es una escuela que sí bien es cierto está teniendo mucho apoyo gubernamental y tiene en su dirección a una persona comprometida y preparada, es muy corto el tiempo frente a ese cargo, por lo que aún, según palabras de la misma Directora, no se ha podido trabajar en el cambio de mentalidad de los maestros del área de literatura para que se le dé a la lectura la importancia que tiene.
- ✓ Hay también que anotar que, pese a conocer de esa deficiencia, las autoridades, maestras y más aún los mismos estudiantes estuvieron muy colaboradores en el proceso de la realización de esta parte práctica.
- ✓ Al iniciar la actividad se les preguntó si les gustaba leer y la respuesta fue unánime, un NO rotundo.
- ✓ El nivel socio económico de esta escuelita es medio bajo.
- ✓ Sus padres tampoco leen.
- ✓ Al final de la actividad todos estaban conmovidos y muy empáticos con Dorado, el protagonista del cuento “Historias de Dorado y Sebastián”; y a pesar de ser un cuento para niños más pequeños, disfrutaron de la historia leída por ellos mismos -en voz alta- y de la actividad realizada en forma grupal; inclusive, solicitaron que se vuelva a trabajar con otro cuento del autor, ya que ahora familiarizados con él, y conociendo que es vecino de muchos de ellos, estaban curiosos de conocerlo y leer otros de sus cuentos.
- ✓ Se adquirió el compromiso de leerles “*El libro del Ilaló*” ya que su escuela está precisamente ubicada a los pies del monte y porque se sintió que estos niños se están perdiendo de una práctica tan interesante, de la cual disfrutaban si se la

aplica de una manera más lúdica y estética, la lectura por el placer estético de leer, alejada totalmente de lo pedagógico.

- ✓ Estoy segura que luego de esta actividad, habrá al menos un niño que se acerque a los textos porque quedó sentada una adecuada motivación.

3.2.2 En la Unidad Educativa Particular LEON COOPER:

- ✓ La experiencia fue muy diferente, en esta escuela los niños sí leen y la persona encargada del área de literatura es una maestra lectora muy comprometida con su tarea de mediadora entre los niños y los textos; los niños han leído algunas obras que tienen relación con la edad, la curiosidad y las necesidades propias de la adolescencia.
- ✓ Al preguntarles si les gustaba leer, la gran mayoría respondió que sí, e incluso dos de los veinte y cinco niños quieren ser escritores.
- ✓ La metodología aplicada fue la misma que se empleó en la otra escuela, y hubo mayor intercambio de opiniones y apreciaciones luego de haber concluido la actividad.
- ✓ Algunos de ellos conocían las obras del escritor en una feria de libros que habían visitado y un niño incluso, había estado en la cumbre del Ilaló el día del lanzamiento del cuento *El libro del Ilaló*, invitado por Fernando Rojas, el Barbuchas del titiri-teatro La Rana Sabia
- ✓ Con este grupo se pudo conversar más y demostraron gran interés en la actividad realizada, a pesar de que este cuento era más extenso, la lectura se la realizó en grupos de a dos, y la encuesta fue trabajada en forma individual.
- ✓ La lectura fue rápida y dinámica.
- ✓ Los niños interpretaron fácilmente los símbolos y pudieron expresarlos y hasta explicarlos con fluidez.

- ✓ Se mostraron muy empáticos con los personajes, pudieron sentir la sensibilidad musical y estética del Grillito, comprendieron su forma de ser, sus necesidades, sus preferencias tales como: el silencio, la paz, la tranquilidad y se sintieron muy tristes con la muerte del ratón Juan Sabio.

- ✓ Los niños y niñas disfrutaron mucho del cuento y pidieron que haya otra oportunidad para repetir la experiencia con otros cuentos del mismo autor.

CONCLUSIONES

Luego de haber culminado el presente trabajo de investigación, se llegó a establecer las siguientes conclusiones:

- ❖ Se logró el cumplimiento del objetivo principal: analizar e interpretar hermenéuticamente el simbolismo presente en los personajes animales de los cuentos **“Historias de Dorado y Sebastián”, “El Grillito del Trigo” y “El libro del Ilaló”** del escritor ecuatoriano Hernán Rodríguez Castelo, lo que nos permite confirmar que en los tres cuentos hay símbolos que presentan grandes rasgos de la existencia humana, el amor a la naturaleza, a la belleza, la sensibilidad musical; los valores y principios fundamentales como vida en libertad y el rechazo al alienamiento mediático.
- ❖ Que los estudios teóricos de la hermenéutica y del simbolismo deben ser expresados en términos de fácil acceso para el lector medio, para que cumplan su cometido: ser iluminadores y enriquecedores.
- ❖ También el presente estudio nos muestra que por estos caminos de análisis se puede llegar al mundo del autor; es decir, a través de esa forma de diálogo que es la base de la hermenéutica.
- ❖ Las obras que han sido objeto del presente estudio dan cuenta de la calidad literaria del autor que sin pretender utilizar el simbolismo, según palabras del mismo Hernán Rodríguez Castelo, ciertos elementos en las historias cobran valores simbólicos: un mundo de sueños, de aspiraciones, que se cifra en símbolos, lo que nos hace evidenciar que el escritor posee un profundo conocimiento de la vida; madurez y dominio literario que lo presenta a través de la relación naturaleza-animal-símbolismo.
- ❖ Estos cuentos propician también el rescate de la tradición oral, de la memoria de los pueblos en torno al monte Ilaló, con el objetivo de que los lectores las conozcan, valoren y difundan.

- ❖ La enriquecedora lectura hermenéutica de los símbolos ayuda a formar lectores críticos, competentes y propicia en niños y jóvenes una mirada sensible y diferente hacia la conservación de la naturaleza, el mundo de los animales y su hábitat, que conlleva a su vez a la misma preservación de la especie humana.
- ❖ Los niños oyentes de los cuentos en estudio, que fueron objeto de la aplicación de las encuestas, demostraron que, si son motivados asertivamente, pueden llegar a reconocer los símbolos y apreciar sus valores; y que, además, ese contacto es mucho más agradable, más vital a través de un cuento, de un relato, que explicándolo lógicamente.

RECOMENDACIONES

Aproximarse hermenéuticamente a estos textos nos han revelado sus riquezas en especial lo simbólico y por ello recomiendo:

- ❖ A profesores, animadores de la lectura y padres de familia, que lleguen a esos símbolos y enseñen a los pequeños lectores a leerlos desde las prácticas lúdicas, el juego simbólico, la dramatización, la representación, más que por la explicación teórica o lógica.
- ❖ Trabajar con los más grandes, usando la formidable herramienta de la hermenéutica; esa especie de diálogo entre el lector y el texto, que nos permite encontrar el mundo mismo del texto, su sentido y aproximarnos a la propuesta literaria del autor.
- ❖ Luego de haber realizado esta actividad en dos escuelas del Valle de los Chillos, y evidenciar el disfrute de la actividad, sugiero a maestros lectores que estén comprometidos con su rol de mediadores, que formen clubes de lecturas con la participación de niños y jóvenes en todo el país y trabajen con autores ecuatorianos y latinoamericanos que les aporten sentido y significación; hacer de esta actividad una práctica diferente y placentera, alejada totalmente de lo pedagógico, que vaya al rescate del gusto estético y del placer que otorga la misma lectura.

BIBLIOGRAFÍA

- Baeza, M. (2012). *De las metodologías cualitativas en investigación científico social, Diseño y uso de instrumentos en la producción de sentido*. Concepción: De la Universidad de Concepción.
- Bravo, L. (2014). *ANÁLISIS DE TEXTOS REPRESENTATIVOS DE LA LITERATURA INFANTIL Y JUVENIL DEL ECUADOR*. Loja: Ediloja.
- Cassirer, E. (1963). *Antropología Filosófica*. Madrid: S.L. Fondo de Cultura Económica de España, 108.
- Delgado, F. (2011). *Hernán Rodríguez Castelo, referente*. Quito: El Comercio, Educ@cción.
- Gadamer, H. G. (2012). *Verdad y Método* (13 ed.). Salamanca: Sígueme.
- Garagalza, L. (1990). *Introducción a la hermenéutica contemporánea*. Barcelona: Anthropos editorial.
- Habermas, J. (2008). *El discurso filosófico de la modernidad*. Madrid: Katz editores.
- Iudín, R. &. (1949). *Diccionario Soviético*. Montevideo: Ediciones Pueblos Unidos.
- Jung, Y. C. (1995). *El hombre y sus símbolos*. Barcelona: Paidós Ibérica.
- Lojo, M. R. (1985). *Ernesto Sábato: El símbolo como lenguaje de un arte auténtico*. Alba de América, *Revista Literaria*, 3(4 Y 5), 119.
- Marchese, A., & Forradellas, J. (1991). *Diccionario de retórica, crítica y terminología literaria* (3era ed.). Barcelona: Ariel S.A.
- Redondo, M. J. (2007). *Hermenéutica*. Alea. *Revista Internacional de Fenomenología y Hermenéutica*(25), 67.
- Ricoeur, P. (2008). *Hermenéutica y acción, de la hermenéutica del texto a la hermenéutica de la acción*. Buenos Aires: Prometeo, 46
- Rodríguez Castelo, H. (1979). *El Grillito del Trigal*. Quito: Talleres Heredia.
- Rodríguez Castelo, H. (2007). *El libro del Ilaló*. Quito: Pedro Jorge Vera CCE.
- Rosado, C. &. (2004). *Principios de interpretación del discurso literario*. Yucatán: Universidad Autónoma de Yucatán.
- Todorov, T. &. (1974). *Diccionario enciclopédico de las ciencias del Lenguaje*. Buenos Aires: Siglo XXI Argentina Editores S.A.

SITIOS WEB

asiahistoria.blogspot.com. (2007). *La Hermenéutica Simbólica II: símbolo y sentido* . Obtenido de <http://www.asiahistoria.blogspot.com/2007/11/la-hermenutica-simblica-smbolo-y.html>

Cárcamo, H. (2005). *modelos hermenuticos para analisis literario*. Obtenido de <http://www.facso.uchile.cl/publicaciones/moebio/23/carcamo.htm>

henciclopedia. (s.f.). *Fragmento de Wahrheit und Methode (Verdad y Método) Hans Georg Gadamer*. Obtenido de http://www.henciclopedia.org.uy/autores/Hans%20Georg%20Gadamer/Fragmento_VerdadyMetodo.htm

Ivanserafín. (2012). *GLOSARIO LITERATURA UNIVERSAL les Adeje - Parte i*. Obtenido de <http://www.es.scribd.com/doc/78539355/Glosario-Lit-Universal-Ies-Adeje-Parte-i>

Obra Infantil: "El Grillito del trugal" - Grupo La Muralla.
<http://www.teatrolamuralla.blogspot.com/>

Ortiz–Osés, A. y. (2006). *La interpretación del mundo. Cuestiones para el tercer milenio*. Obtenido de http://www.scielo.org.mx/scielo.php?script=sci_arttext&pid=S0188-77422008000100014

Rodríguez Castelo, Hernán. (2011). Recuperado el 14 de 06 de 2014, de <http://www.hernanrodriguezcastelo.com>

wikipedia. (2014). *Animal simbólico*. Obtenido de http://www.es.wikipedia.org/wiki/Animal_simb%C3%B3lico

Wikipedia. (2014). *El Simbolismo*. Obtenido de <http://www.es.wikipedia.org/wiki/Simbolismo>

Wikipedia. (2014). *Hermenéutica*. Obtenido de <http://www.es.wikipedia.org/wiki/Hermen%C3%A9utica>

ANEXOS

1. Fotografías con el escritor



En la adjudicación del Doctorado Honoris Causa otorgado por la Universidad Central del Ecuador, 26 de julio de 2012

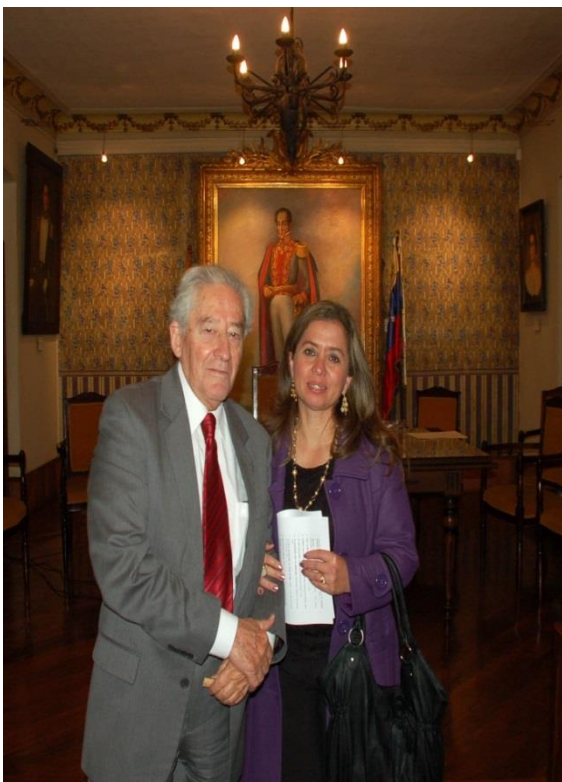

En la presentación de los cinco tomos de la V parte de la Historia General y Crítica de la Literatura Ecuatoriana: S. XIX: 1800-1860, en la Casa Bolivariana, 14 de noviembre de 2014.

2. Testimonio del hallazgo del mastodonte año 1928.



Año 1928, Excavación del mastodonte por el Dr. FR. Spillan y Dr. Ulhd, constan además los Sres. Timoleón Quimbiulco, Abel Mejía (Teniente Político), Jaime Morales, Segundo Morales, Arturo Enríquez, Dr. Arauz y Dr. Rivadeneira.
Fotografía, propiedad del Sr. Rodrigo Quimbiulco Iglesias

3. Algunas de sus obras de literatura infantil.



Caperucito Azul, Bogotá, Ediciones Paulinas, 1975. (Quito, Talleres Heredia, 1978, 1981, 1985, 1989; CMS Ideas, 2000)
Imagen de la primera edición, de 1975

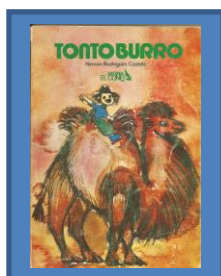

Tontoburro, Quito, El Conejo, 1983 (Quito, Talleres Heredia, 1987)

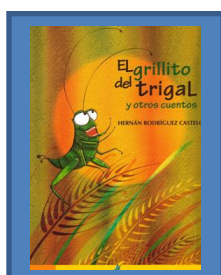

El grillo del trigo. (Cuentos). Guayaquil, Casa de la Cultura Ecuatoriana, 1979. (Quito, Talleres Heredia, 1986)



El fantasma de las gafas verdes. Bogotá-Quito, Círculo de Lectores 1978 (Bogotá-Quito, La Oveja Negra-El Conejo, 1986; Quito, Talleres Heredia, 1987 y otras; 6ª. Ed, Quito, Editorial Orión, 2002) Imagen de la primera edición, de 1978

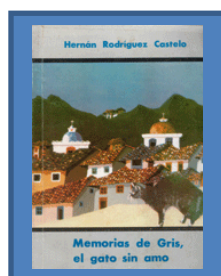

Memorias de Gris el gato sin amo. Quito, Talleres Heredia, 1987

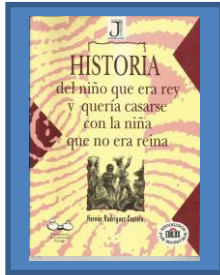

Historia del niño que era rey y quería casarse con la niña que no era reina. Medellín, Susaeta, 1993. (Coedición con la Subsecretaría de Cultura del Ecuador)



La maravillosa historia del cerdito y otras historias no menos maravillosas. Quito, Libresa, 1996

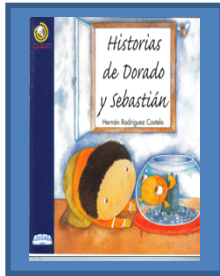

Historias de Dorado y Sebastián. Quito, Libresa, 2001



El aprendiz de mago y el Reino de los Poderes, Quito, Editoria Radmandí, 2004

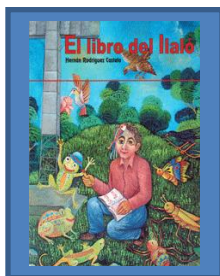

El Libro del Ilaló, Quito, Casa de la Cultura Ecuatoriana, 2007

Fuente: www.hernanrodriguezcastelo.com

4. Entrevista personal al escritor Hernán Rodríguez Castelo.

1. ¿Sabía en su niñez que iba a ser escritor?

Más que eso, deseaba ser escritor.

2. ¿Quién o quiénes fueron sus primeros descubridores, mentores y referentes?

En primer lugar mi madre y doña Zoila Ugarte de Landívar. Tal vez algún profesor de la escuela Espejo y mis compañeros de colegio, que siempre me llamaban el literato.

3. Mencione al menos tres escritores que le han precedido y qué han influenciado positivamente es su obra infantil

Dickens, Oscar Wilde, Lewis Carroll.

4. ¿Cuál es su autodefinición como escritor?

Escritor es quien se comunica con el mundo por la escritura.

5. ¿Cómo define a sus cuentos infantiles?

Historias que presentan al niño grandes cuestiones de la inquietud humana.

6. ¿En qué se basa o cómo escoge a sus personajes animales para sus obras?

Son animales con los cuales de una u otra manera he establecido una relación.

7. ¿Qué situaciones, temas o aspectos reflejan sus cuentos: “*Historias de Dorado y Sebastián*”, “*El Grillito del Trigo*” y “*El libro del Ijaló*”?

La respuesta a esta pregunta está en los propios cuentos.

- 8. ¿Los cuentos en mención tienen relación de hipertextualidad con textos de otros autores, o poseen relación intratextual con cuentos propios?**

No.

- 9 ¿Tiene alguna relación El Grillito del Trigo con el Grillito cantor del Mexicano José Gabilondo Soler?**

Ninguna.

- 10. ¿Qué le representa en su vida El Grillo, por qué ese personaje está presente en al menos dos de las obras en estudio?**

El grillo es un modelo de vida en torno a valores, y símbolo de libertad y amor a la belleza.

- 11. ¿Qué personaje prefiere para sus obras; los humanos o los animales?**

Depende del cuento o de la historia.

- 12. ¿Qué simbolizan sus personajes animales en los cuentos: “Historias de Dorado y Sebastián” “El Grillito del Trigo” y “El libro del Ilaló”?**

Simbolizan la recuperación de valores.

- 13. Entonces, ¿Qué es para usted el simbolismo, que connotaciones les da y con qué fin los emplea?**

No empleo el simbolismo. En las historias ciertos elementos cobran valores simbólicos; un mundo de valores, de aspiraciones, de sueños se cifra en símbolos.

5. ENCUESTAS

5.1. Primera encuesta realizada en la escuela Fiscal ALEJANDEO ANDRADE COELLO.

ENCUESTA A NIÑOS LECTORES DE LA OBRA “*HISTORIAS DE DORADO Y SEBASTIAN*” DEL ESCRITOR ECUATORIANO HERNAN RODRIGUEZ CASTELO

1. Datos del niño:

1.1. Nombre y apellido:

1.2 Edad:

1.3. Nombre de la institución educativa:.....

1.4 Sector.....

2. Después de haber leído la obra “*HISTORIAS DE DORADO Y SEBASTIAN*” del escritor Hernán Rodríguez Castelo, por favor responde las siguientes preguntas:

2.1 ¿Cuál es el personaje animal que aparecen en la obra y cómo se llama?

.....
.....

2.2 ¿Qué representa el animalito?

.....
.....
.....

2.3 ¿Qué sentiste cuando leíste el cuento?

.....
.....
.....
.....

2.4 ¿Tienes mascota?..... ¿qué animalito es?¿Cómo se llama?.....

2.5 ¿Qué harías por tu mascota para que no esté triste?

.....
.....
.....
.....
.....

¡GRACIAS!

6.1.1 Tabulación de las respuestas:

PREGUNTAS

2.1 ¿Cuáles son los personajes animales que aparecen en la obra y cómo se llaman?		
Categorías/respuestas	no. de niños	porcentaje
Dorado –el pez-	25	
otros		
total	25	100%

2.2 ¿Qué representa el animalito? –Dorado-		
Categorías/respuestas	no. de niños	porcentaje
Discriminación	1	4
Amistad	10	40
Necesidad de un espacio	1	4
Respeto a las mascotas	1	4
Animales separados o necesitados de su hábitat	5	20
Ser vivo que necesita libertad	7	28
Total	25	100%

2.3 ¿Qué sentiste cuando leíste el cuento?		
Categorías/respuestas	no. de niños	Porcentaje
curiosidad	2	8
desesperación	1	4
Alegría	5	20
tristeza	5	20
alegría y tristeza	3	12
felicidad	1	4
nostalgia	1	4
felicidad y nostalgia	2	8
reflexioné sobre la importancia del hábitat para los animales	1	4
muy atraído por la historia	1	4
amistad	1	4
emoción	1	4
Empatía	1	4
Total	25	100%

2.4 ¿Tienes mascota?		
Categorías/respuestas	no. de niños	porcentaje
si	21	84
no	4	16
total	25	100%

2.4.1. ¿qué animalito es?		
Categorías/respuestas	no. de niños	porcentaje
Perro	18	85.71
gato	2	9.53
otro	1	4.76
total	21	100%

2.4.2 ¿Cómo se llama?		
Categorías/respuestas	no. de niños	porcentaje
Tiene nombre	15	71.43
No tiene nombre	6	28.57
total	21	100%

2.4.1. ¿Qué harías por tu mascota para que no esté triste?		
Categorías/respuestas	no. de niños	porcentaje
Buscarle un amigo para que se divierta	1	4.76
Hacer todo a mi alcance para que esté bien	15	71.43
Dejarlo en libertad	5	23.81
total	21	100%

5.2 Segunda encuesta realizadas en la Unidad Educativa LEON COOPER

ENCUESTA A NIÑOS LECTORES DE LA OBRA “*EL GRILLITO DEL TRIGAL*” DEL ESCRITOR ECUATORIANO HERNAN RODRIGUEZ CASTELO

1. Datos del niño:

1.1. Nombre y apellido:

1.2 Edad:.....

1.3. Nombre de la institución educativa:.....

1.5. Sector.....,

2. Después de haber leído la obra “*EL GRILLITO DEL TRIGAL*” del escritor Hernán Rodríguez Castelo, por favor responde las siguientes preguntas:

2.1 ¿Cuáles son los personajes animales que aparecen en la obra y cómo se llaman?

.....

2.2 ¿Qué representa *Juan Sabio* en el cuento y por qué?

.....
.....

2.3 ¿Qué representa *El Grillito* en el cuento y por qué?

.....
.....
.....

2.4 ¿Por qué regresó el Grillito al trigal y qué piensas sobre eso?

.....
.....
.....
.....

2.5 ¿Qué sentiste cuando leíste el cuento?

.....
.....
.....
.....

¡GRACIAS!

6.2.1. Tabulación de las respuestas:

PREGUNTAS

2.1 ¿Cuáles son los personajes animales que aparecen en la obra y cómo se llaman?		
Categorías/respuestas	no. de niños	porcentaje
Grillo y Juan Sabio	14	70
Grillo, Juan Sabio y murciélago	6	30
total	20	100%

2.2 ¿Qué representa <i>Juan Sabio</i> en el cuento y por qué?		
Categorías/respuestas	no. de niños	porcentaje
sabiduría/inteligencia	17	85
amistad	3	15
solidaridad	-	
Total	20	100%

2.3 ¿Qué representa <i>El Grillito</i> en el cuento y por qué?		
Categorías/respuestas	no. de niños	porcentaje
amor a la vida	2	10
libertad	2	10
inocencia	3	15
sensibilidad musical	5	25
sensibilidad estética/belleza	3	15
tranquilidad/silencio	2	10
rechazo a los medios	1	5
arrebatarle de su hábitat	2	10
Total	20	100%

2.4 ¿Por qué regresó el Grillito al trigal y qué piensas sobre eso?		
Categorías/respuestas	no. de niños	porcentaje
para expresar su música con libertad	1	5
insatisfacción en un mundo ruidoso	3	15
disfrutar de la naturaleza, la paz, la tranquilidad en libertad y en su hábitat	14	70
se siente solo	1	5
se siente alienado por los medios	1	5
Total	20	100%

2.5 ¿Qué sentiste cuando leíste el cuento?		
Categorías/respuestas	no. de niños	porcentaje
Tristeza	5	25
Alegría	1	5
Emoción	1	5
Mezcla de sentimientos, tristeza y felicidad	6	30
Suspense	1	5
Sentimiento inexplicable	1	5
Apreciar valores	4	20
admiración	1	5
Total	20	100%